

Uchwała Nr 3667/2017
Zarządu Województwa Wielkopolskiego
z dnia 19 maja 2017 roku

w sprawie zatwierdzenia trybu zamówienia publicznego, specyfikacji istotnych warunków zamówienia oraz powołania komisji przetargowej do przeprowadzenia postępowania o udzielenie zamówienia na „Wykonanie i dostawę artykułów promocyjnych na potrzeby Urzędu Marszałkowskiego Województwa Wielkopolskiego w Poznaniu w 2017 roku”.

Na podstawie art. 41 ust. 1 i art. 57 ust. 5 ustawy z dnia 5 czerwca 1998 r. o samorządzie województwa (t.j. Dz. U. z 2016 r., poz. 486 ze zm.), w związku z art. 3 ust. 1 pkt 1 i art. 39 oraz art. 19 ust. 2 ustawy z dnia 29 stycznia 2004 r. Prawo zamówień publicznych (t.j. Dz. U. z 2015 r., poz. 2164 ze zm.), Zarząd Województwa Wielkopolskiego uchwała, co następuje:

§1

Zatwierdza się tryb przetargu nieograniczonego dla zamówienia publicznego oraz zatwierdza się specyfikację istotnych warunków zamówienia, stanowiącą załącznik do niniejszej uchwały, pn. „Wykonanie i dostawa artykułów promocyjnych na potrzeby Urzędu Marszałkowskiego Województwa Wielkopolskiego w Poznaniu w 2017 roku”.

§2

1. Powołuje się komisję przetargową do przeprowadzenia postępowania o udzielenie zamówienia publicznego określonego w §1.
2. Ustala się następujący skład komisji przetargowej:

Przewodniczący	-	Andrzej Kaleniewicz
Sekretarz	-	Danuta Józwiak
Członek	-	Małgorzata Prażanowska
Członek	-	Krzysztof Piechocki
3. Organizację, tryb pracy oraz obowiązki i odpowiedzialność poszczególnych członków komisji przetargowej określa Regulamin udzielania zamówień publicznych w Urzędzie Marszałkowskim Województwa Wielkopolskiego w Poznaniu.

§3

Upoważnia się Dyrektora Departamentu Sportu i Turystyki Pana Tomasza Wiktora do jednoosobowej reprezentacji Zamawiającego w niniejszym postępowaniu, a w szczególności do składania oświadczeń woli i wiedzy, zatwierdzania czynności w postępowaniu, zatwierdzenia protokołu z postępowania oraz do zawarcia umowy z wybranym wykonawcą.

§4

Wykonanie uchwały powierza się Dyrektorowi Departamentu Sportu i Turystyki.

§5

Uchwała wchodzi w życie z dniem podjęcia.

Marszałek Województwa
Marek Woźniak

**WOJEWÓDZTWO WIELKOPOLSKIE Z SIEDZIBĄ
URZĘDU MARSZAŁKOWSKIEGO
WOJEWÓDZTWA WIELKOPOLSKIEGO
al. Niepodległości 34, 61-714 Poznań**

SPECYFIKACJA ISTOTNYCH WARUNKÓW ZAMÓWIENIA

**w postępowaniu o udzielenie zamówienia publicznego
w trybie przetargu nieograniczonego pn.:**

**„Wykonanie i dostawa artykułów promocyjnych na potrzeby Urzędu
Marszałkowskiego Województwa Wielkopolskiego w Poznaniu
w 2017 roku”**

o wartości zamówienia nie przekraczającej kwoty określonej w przepisach
wydanych na podstawie art. 11 ust. 8 ustawy z dnia 29 stycznia 2004 r.
Prawo zamówień publicznych
(t.j. Dz. U. z 2015 r. poz. 2164 ze zm.).

Zatwierdzenie Specyfikacji:

.....

Znak sprawy: DS-II.272.1.2017

Poznań, 19 maja 2017r.

SPIS TREŚCI

Rozdział I	Dane Zamawiającego (nazwa oraz adres Zamawiającego)
Rozdział II	Tryb udzielenia zamówienia
Rozdział III	Opis przedmiotu zamówienia wraz z oznaczeniem wynikającym ze Wspólnego Słownika Zamówień (CPV).
Rozdział IV	Termin wykonania zamówienia
Rozdział V	Warunki udziału w postępowaniu
Rozdział Va	Podstawy wykluczenia
Rozdział VI	Dokumenty składające się na ofertę
Rozdział VII	Informacje o sposobie porozumiewania się Zamawiającego z Wykonawcami oraz przekazywania oświadczeń lub dokumentów, a także wskazanie osób uprawnionych do porozumiewania się z Wykonawcami
Rozdział VIII	Termin związania ofertą
Rozdział IX	Opis sposobu przygotowywania ofert
Rozdział X	Miejsce oraz termin składania i otwarcia ofert
Rozdział XI	Opis sposobu obliczenia ceny
Rozdział XII	Opis kryteriów wraz z podaniem wag tych kryteriów i sposobu oceny ofert.
Rozdział XIII	Formalności po wyborze oferty w celu zawarcia umowy
Rozdział XIV	Zabezpieczenie należytego wykonania umowy
Rozdział XV	Istotne dla stron postanowienia, które zostaną wprowadzone do treści zawieranej umowy
Rozdział XVI	Pouczenie o środkach ochrony prawnej

Załączniki do SIWZ:

- a) Załącznik Nr 1 – Formularz ofertowy
- b) Załączniki Nr 2:
 - Nr 2 A - Oświadczenie z art. 22 ust. 1 ustawy Pzp;
 - Nr 2 B - Oświadczenie z art. 24 ust. 1 ustawy Pzp;
 - Nr 2 C - Oświadczenie z art. 26 ust.2d w związku z art. art. 24 ust.2 pkt 5 ustawy Pzp
- c) Załącznik Nr 3 - Istotne postanowienia umowy
- d) Załączniki Nr 4 Szczegółowy opis przedmiotu zamówienia
- e) Załączniki od Nr 5A do Nr 5D – Wizualizacje znakowania artykułów promocyjnych
- f) Załącznik Nr 6 – Formularz cenowy

I. Dane zamawiającego.

1. Województwo Wielkopolskie
z siedzibą Urzędu Marszałkowskiego Województwa Wielkopolskiego w Poznaniu
al. Niepodległości 34
61-714 Poznań
NIP: 778-13-46-888
Internet: <http://www.umww.pl>
2. Adres do korespondencji:
Urząd Marszałkowski Województwa Wielkopolskiego w Poznaniu
Biuro Zamówień Publicznych
al. Niepodległości 34
61-714 Poznań
telefon sekretariat: 61 626 70 80
fax : 61 626 70 81
bzp.sekretariat@umww.pl
3. Wszelkie pisma Wykonawcy winni kierować na adres wskazany w pkt. 2.
Miejsce składania i otwarcia ofert wyszczególniono w Rozdziale X SIWZ.

II. Tryb udzielania zamówienia.

1. Postępowanie prowadzone jest w trybie przetargu nieograniczonego na podstawie art. 10 ust. 1 w związku z art. 39 ustawy z dnia 29 stycznia 2004 r. Prawo zamówień publicznych (t.j. Dz. U. z 2015 r. poz. 2164 ze zm.), zwanej dalej ustawą, o wartości zamówienia nie przekraczającej kwoty określonej w przepisach wydanych na podstawie art. 11 ust. 8 ww. ustawy tj. **poniżej kwoty 209.000 euro.**

Specyfikacja Istotnych Warunków Zamówienia w dalszej części tekstu określana będzie skrótem „SIWZ”.

2. Rodzaj przedmiotu zamówienia: usługa.
3. Zamawiający zastrzega sobie możliwość dokonania w pierwszej kolejności oceny ofert, a następnie zbadania, czy wykonawca, którego oferta została oceniona jako najkorzystniejsza, nie podlega wykluczeniu oraz spełnia warunki udziału w postępowaniu (art. 24aa ustawy pzp).

III. Opis przedmiotu zamówienia wraz z oznaczeniem wynikającym ze wspólnego słownika zamówień CPV.

1. Przedmiotem zamówienia jest wykonanie i dostawa artykułów promocyjnych na potrzeby Urzędu Marszałkowskiego Województwa Wielkopolskiego w Poznaniu w 2017 roku.
Zakres zamówienia obejmuje:
 - produkty,
 - umiejscowienie projektów graficznych logo oraz innych oznaczeń na zamawianych artykułach promocyjnych,

Szczegółowy opis przedmiotu zamówienia stanowi załącznik nr 4 do SIWZ

W celu potwierdzenia, że oferowane artykuły odpowiadają wymaganiom określonym w SIWZ (opisowi przedmiotu zamówienia) Wykonawca winien załączyć do oferty po jednej próbce artykułów odpowiadającym opisowi przedmiotu zamówienia. Próbkę mogą zawierać inne elementy graficzne aniżeli wymagane przez Zamawiającego. Przedstawione próbki co do: technologii wykonania, parametrów technicznych, cech jakościowych takich jak trwałość, precyzja wykonania, estetyka, będą stanowiły wzorzec odniesienia dla produktów dostarczonych przez Wykonawcę do umowy. Jeżeli opis przedmiotu zamówienia zawiera zapis o wariantach kolorystycznych, wystarczy, iż Wykonawca przedstawi jeden wariant kolorystyczny dla każdego artykułu.

Próbki artykułów wykonawców, których oferta nie została wybrana jako najkorzystniejsza zostaną zwrócone niezwłocznie po udzieleniu przedmiotowego zamówienia.

1. Zamawiający nie określa wymagania zatrudnienia przez Wykonawcę lub podwykonawcę na podstawie umowy o pracę osób wykonujących czynności w zakresie realizacji przedmiotu zamówienia – wykonywanie czynności objętych przedmiotem zamówienia nie polega na wykonywaniu pracy w sposób określony w przepisie art. 22 § 1 Kodeksu pracy.
2. Wykonawca poniesie wszelkie koszty związane z przygotowaniem i złożeniem oferty. Zamawiający nie przewiduje możliwości zwrotu kosztów przygotowania oferty przetargowej. Wykonawca powinien zapoznać się z całością SIWZ, której integralną częścią stanowią załączniki.
3. Kody CPV przedmiotu zamówienia:
39.29.41.00-0 – artykuły informacyjne i promocyjne

IV. Termin wykonania przedmiotu zamówienia.

Zamówienie będzie realizowane: najpóźniej **do 15 września 2017 roku**

V. Warunki udziału w postępowaniu

Na podstawie art. 22 ust. 1 ustawy, o udzielenie niniejszego zamówienia mogą ubiegać się Wykonawcy, którzy **nie podlegają wykluczeniu**.

Va. Podstawy wykluczenia.

1. O udzielenie niniejszego zamówienia mogą ubiegać się Wykonawcy, którzy nie podlegają wykluczeniu z postępowania o udzielenie zamówienia na podstawie **art. 24 ust. 1 pkt 12 – 23** ustawy.
2. Na wykazanie nie podlegania wykluczeniu Zamawiający będzie żądał dokumentów określonych w Rozdziale VI ust. 1 SIWZ.

VI. Wykaz oświadczeń i dokumentów potwierdzających brak podstaw wykluczenia.

Oświadczenia należy przedstawić tylko w formie oryginału, dokumenty należy przedstawić w formie oryginałów lub kopii. Dokumenty złożone w formie kopii muszą zostać poświadczony za zgodność z oryginałem przez Wykonawcę, z tym jednak zastrzeżeniem, że **dla pełnomocnictw obowiązują jedynie forma oryginału albo uwierzytelniona notarialnie kopia**.

1. **W celu wykazania braku podstaw do wykluczenia z postępowania o udzielenie zamówienia, Zamawiający wymaga następujących oświadczeń lub dokumentów, ocena wykazania braku podstaw wykluczenia zostanie dokonana w oparciu o:**
 - a) aktualne na dzień składania ofert Oświadczenie o braku podstaw do wykluczenia na podstawie art. 24 ust. 1 pkt. 12 – 22 ustawy – zgodnie z **Załącznikiem nr 2A do SIWZ (składane razem z ofertą)**;
 - b) oświadczenie o przynależności lub nie przynależności do tej samej grupy kapitałowej w związku z art. 24 ust. 1 pkt. 23) ustawy zgodnie z **Załącznikiem nr 2C do SIWZ**;

UWAGA! Zgodnie z art. 24 ust. 11 ustawy, Wykonawca przekazuje Zamawiającemu powyższy dokument w terminie 3 dni od zamieszczenia przez Zamawiającego na stronie internetowej informacji, o której mowa w art. 86 ust. 5 ustawy.
2. Wykonawca, który zamierza powierzyć wykonanie części zamówienia podwykonawcom, w celu wykazania braku istnienia wobec nich podstaw wykluczenia z udziału w postępowaniu zamieszcza informacje o podwykonawcach w oświadczeniu (**Załącznik nr 2B do SIWZ**).
3. Wykonawcy, którzy wspólnie ubiegają się o udzielenie zamówienia (np. konsorcjum) ustanawiają pełnomocnika (lidera) do reprezentowania ich w postępowaniu o udzielenie zamówienia publicznego albo reprezentowania w postępowaniu i zawarcia umowy w sprawie zamówienia publicznego. Przepisy ustawy dotyczące Wykonawcy stosuje się odpowiednio do Wykonawców wspólnie ubiegających się o udzielenie zamówienia.
4. W przypadku **wspólnego ubiegania się o zamówienie przez Wykonawców**, oświadczenia

(Załącznik nr 2A, oraz 2B oraz 2C do SIWZ) składa każdy z Wykonawców wspólnie ubiegających się o zamówienie. Dokumenty te potwierdzają brak podstaw wykluczenia.

5. Wykonawcy wspólnie ubiegający się o zamówienie ponoszą solidarną odpowiedzialność za wykonanie umowy. Jeżeli oferta Wykonawców ubiegających się wspólnie zostanie wybrana, Zamawiający będzie żądać przed zawarciem umowy w sprawie zamówienia publicznego, umowy regulującej współpracę tych Wykonawców.
6. **Ponadto do oferty należy załączyć następujące dokumenty:**
 - a) formularz ofertowy zgodny z załącznikiem nr 1 do SIWZ;
 - b) **dokumenty potwierdzające uprawnienia osób podpisujących ofertę wykonawcy do działania w jego imieniu (w tym także pełnomocnictwa)**, o ile uprawnienia te nie wynikają z dokumentów rejestrowych,
 - c) **formularz cenowy**,
 - d) **próbki wszystkich artykułów promocyjnych**, w celu potwierdzenia że oferowane artykuły odpowiadają wymaganiom określonym przez zamawiającego w SIWZ, które służą do zaprezentowania treści oferty (stanowi treść oferty) i nie podlegają uzupełnieniu w trybie art. 26 ustawy;

Zgodnie z rozdziałem III pkt. 3 niniejszej SIWZ koszty związane z przygotowaniem i złożeniem oferty ponosi wykonawca. Zamawiający nie przewiduje możliwości zwrotu kosztów przygotowania oferty przetargowej. Wykonawca powinien zapoznać się z całością SIWZ, której integralną część stanowią załączniki.

7. Zamawiający może żądać, w wyznaczonym przez siebie terminie wyjaśnień dotyczących wszelkich przedstawionych przez Wykonawcę dokumentów lub oświadczeń.
8. Zamawiający przed udzieleniem zamówienia, wzywa wykonawcę, którego oferta została najwyżej oceniona, do złożenia w wyznaczonym, nie krótszym niż 5 dni, terminie aktualnych na dzień złożenia oświadczeń lub dokumentów potwierdzających okoliczności, o których mowa w art. 25 ust. 1

VII. Informacje o sposobie porozumiewania się Zamawiającego z Wykonawcami oraz przekazywania oświadczeń lub dokumentów, a także wskazanie osób uprawnionych do porozumiewania się z Wykonawcami.

1. W niniejszym postępowaniu wszelkie oświadczenia, wnioski, zawiadomienia oraz informacje Zamawiający i Wykonawcy przekazują pisemnie. Zamawiający dopuszcza ponadto formę porozumiewania się przy użyciu środków komunikacji elektronicznej (tj. poczty elektronicznej), przy czym w ten sposób przesłane oświadczenia, wnioski, zawiadomienia oraz informacje muszą zostać potwierdzone pisemnie. Jeżeli Zamawiający lub Wykonawca przekazują oświadczenia, wnioski, zawiadomienia oraz informacje przy użyciu poczty elektronicznej, każda ze stron na żądanie drugiej strony niezwłocznie potwierdza fakt ich otrzymania.

Zamawiający nie dopuszcza wyłącznego przekazywania oświadczeń lub dokumentów pocztą elektroniczną bez skutecznego zachowania formy pisemnej.

Oświadczenia, dokumenty, oferty w tym ich uzupełnienia, poprawienia, wyjaśnienia – o których mowa w art. 26 ust. 2f, ust. 3 ustawy jednak – pod rygorem nieważności – muszą zostać złożone w formie pisemnej.

2. Osoby uprawnione do porozumiewania się z Wykonawcami:

– w sprawach formalnych wyjaśnień udziela:

Danuta Jóźwiak, Biuro Zamówień Publicznych w godz.: 8⁰⁰ – 15⁰⁰
tel. 61 626 70 85, e-mail: danuta.jozwiak@umww.pl (od poniedziałku do piątku).

– w sprawach merytorycznych wyjaśnień udziela:

Małgorzata Prażanowska Departament Sportu i Turystyki w godz.: 8⁰⁰ – 15⁰⁰
tel. 61 626 68 55; e-mail: malgorzata.prazanowska@umww.pl

3. Zapytania dotyczące SIWZ muszą być kierowane zgodnie z formą przewidzianą w ust. 1 z adnotacją: „**Zapytania – przetarg nieograniczony pn.: Wykonanie i dostawa artykułów promocyjnych na potrzeby Urzędu Marszałkowskiego Województwa Wielkopolskiego w Poznaniu w 2017 roku, znak sprawy DS-II.272.1.2017**”.
4. Wykonawca może zwrócić się do Zamawiającego o wyjaśnienie treści SIWZ. Zamawiający jest obowiązany niezwłocznie udzielić wyjaśnień, jednak nie później niż na 2 dni przed upływem terminu składania ofert – pod warunkiem, że wniosek o wyjaśnienie treści SIWZ wpłynął do Zamawiającego nie później niż do końca dnia, w którym upływa połowa wyznaczonego terminu składania ofert.
5. Jeżeli wniosek o wyjaśnienie treści SIWZ wpłynął po upływie terminu składania wniosku lub dotyczy udzielonych wyjaśnień, Zamawiający może udzielić wyjaśnień albo pozostawić wniosek bez rozpoznania.
6. Przedłużenie terminu składania ofert nie wpływa na bieg terminu składania wniosku o wyjaśnienie treści SIWZ.
7. Treść zapytań wraz z wyjaśnieniami Zamawiający zamieści na stronie internetowej Zamawiającego.
8. Zamawiający nie będzie zwoływać zebrania wszystkich Wykonawców w celu wyjaśnienia wątpliwości dotyczących treści SIWZ.
9. W uzasadnionych przypadkach Zamawiający może przed upływem terminu składania ofert zmienić treść SIWZ. Dokonaną zmianę treści SIWZ Zamawiający udostępni na stronie internetowej Zamawiającego.

VIII. Termin związania ofertą.

W niniejszym postępowaniu termin związania ofertą wynosi 30 dni od dnia otwarcia ofert.

IX. Opis sposobu przygotowywania ofert.

1. Każdy Wykonawca może złożyć w niniejszym postępowaniu tylko jedną ofertę.
2. Ofertę należy złożyć, pod rygorem nieważności, w formie pisemnej w języku polskim, pismem czytelnym, trwałym środkiem pisarskim.
3. Dokumenty składające się na ofertę należy składać w formie oryginałów lub kopii poświadczonych „za zgodność z oryginałem”. Oświadczenia należy składać wyłącznie w formie oryginału. Zamawiający może żądać przedstawienia oryginału lub uwierzytelnionej notarialnie kopii dokumentu, gdy złożona przez Wykonawcę kopia dokumentu jest nieczytelna lub budzi wątpliwości co do jej prawdziwości.

Poświadczenia za zgodność z oryginałem dokonuje odpowiednio Wykonawca, podmiot, na którego zdolnościach lub sytuacji polega Wykonawca, Wykonawcy wspólnie ubiegający się o udzielenie zamówienia publicznego albo podwykonawca, w zakresie dokumentów, które każdego z nich dotyczą.

Niezależnie od powyższego zastrzeżenia, pełnomocnictwo musi zostać złożone w formie oryginału lub uwierzytelnionej notarialnie kopii.

4. Dokumenty sporządzone w języku obcym muszą być złożone wraz z tłumaczeniem na język polski.
5. Zamawiający nie dopuszcza możliwości składania oświadczeń, dokumentów, ofert lub ich uzupełnień, poprawienia, wyjaśnienia za pomocą poczty elektronicznej.
6. Treść oferty musi odpowiadać treści SIWZ.
7. Oferta winna zawierać, co najmniej następujące informacje:
 - a) dane o Wykonawcy (nazwę Wykonawcy, NIP, dokładny adres, telefon, e-mail),
 - b) przedmiot oferty,
 - c) cenę brutto przedmiotu oferty podaną w złotych polskich; cena brutto (to jest z podatkiem VAT) powinna obejmować wykonanie całego przedmiotu zamówienia
 - d) szczegółowy wykaz załączonych dokumentów.

Wykonawca w ramach oferty może wypełnić formularz ofertowy **Załączniki nr 1 do SIWZ**, formularz cenowy **Załączniki nr 6 do SIWZ** albo sporządzić własny, z zastrzeżeniem zakazu zmian merytorycznych zapisów ww. wzoru. Zapis ten dotyczy również pozostałych załączników do SIWZ, które stanowią wzory wymaganych dokumentów

8. Poprawki w ofercie muszą być naniesione czytelnie oraz opatrzone podpisem osoby (osób) podpisującej ofertę. Brak podpisu skutkować będzie odrzuceniem oferty.
9. Karty oferty powinny być spięte w sposób gwarantujący jej trwałość. Zaleca się ponumerowanie zapisanych stron.
10. Koszty związane z przygotowaniem i złożeniem oferty ponosi Wykonawca. Zamawiający nie przewiduje możliwości zwrotu kosztów przygotowania oferty przetargowej. Wykonawca powinien zapoznać się z całością SIWZ, której integralną część stanowią załączniki.
11. Zamawiający niezwłocznie zwraca ofertę, która została złożona po terminie.
12. Oferty winny być złożone w zamkniętej kopercie, z opisem szczegółowo wskazanym w Rozdziale XI ust. 2 niniejszej SIWZ oraz pełną nazwą oraz dokładnym adresem Wykonawcy - zawierającej wewnątrz całościową ofertę Wykonawcy w niniejszym postępowaniu.

W sytuacji braku powyższych informacji, Zamawiający nie ponosi odpowiedzialności za zdarzenia wynikające z tego braku np. przypadkowe otwarcie ofert w przypadku składania ofert przed wyznaczonym terminem składania, a w przypadku składania oferty pocztą lub pocztą kurierską za jej nie otwarcie w trakcie sesji otwarcia ofert.

13. Wszystkie załączniki stanowią integralną część niniejszej SIWZ.
14. Oferta, tzn. formularz ofertowy i wszystkie wymagane dokumenty i oświadczenia muszą być podpisane przez osobę albo osoby uprawnione do reprezentowania Wykonawcy. W przypadku, gdy osoba podpisująca ofertę w imieniu Wykonawcy nie jest wpisana do właściwego rejestru jako osoba uprawniona do reprezentacji, musi przedstawić pełnomocnictwo do występowania w imieniu Wykonawcy oraz jego reprezentowania i zaciągania zobowiązań finansowych.
15. Oferty nie odpowiadające zasadom określonym w ustawie oraz nie spełniające wymagań ustalonych w niniejszej SIWZ zostaną odrzucone.

X. Miejsce oraz termin składania ofert i otwarcia ofert.

1. Ofertę należy złożyć w zamkniętej kopercie w siedzibie Zamawiającego przy al. Niepodległości 34 w Poznaniu w Sekretariacie Biura Zamówień Publicznych, X piętro, pokój nr 1034 budynek A, w terminie do dnia **1 czerwca 2017 r. do godz. 12:30.**
2. Koperta powinna być zaadresowana w następujący sposób:
Urząd Marszałkowski Województwa Wielkopolskiego w Poznaniu, al. Niepodległości 34, 61-714 Poznań, Sekretariat Biura Zamówień Publicznych oraz oznakowana napisem: **„Oferta w trybie przetargu nieograniczonego pn.: „Wykonanie i dostawa artykułów promocyjnych na potrzeby Urzędu Marszałkowskiego Województwa Wielkopolskiego w Poznaniu w 2017 roku, – DS-II.272.1.2017”, NIE OTWIERAĆ PRZED 1 czerwca 2017r. GODZ. 13:00,** a ponadto winna być opatrzona nazwą oraz dokładnym adresem Wykonawcy.
3. Otwarcie złożonych ofert nastąpi w dniu **1 czerwca 2017r. o godz. 13:00** w siedzibie Zamawiającego przy al. Niepodległości 34 w Poznaniu, Biuro Zamówień Publicznych, X piętro, budynek A salka konferencyjna nr 1024A. Otwarcie ofert jest jawne.
4. Wykonawca może przed upływem terminu do składania ofert zmienić lub wycofać ofertę. Zmiana lub wycofanie oferty następuje poprzez złożenie odrębnego oświadczenia w tym zakresie dostarczonego Zamawiającemu w odrębnej kopercie z adnotacją „zmiana” lub „wycofanie” oferty.
5. W przypadku zmiany treści oferty Wykonawca zamieszcza dokumenty zawierające zmienioną treść w kopercie opisanej w sposób przewidziany w pkt. 2 z dopiskiem „ZMIANA”.

XI. Opis sposobu obliczenia ceny.

1. Zamawiający oceni i porówna jedynie te oferty, które odpowiadają zasadom określonym w ustawie i spełniają wymagania określone w SIWZ.
2. W ofercie należy podać cenę brutto realizacji zamówienia z dokładnością do dwóch miejsc po przecinku.
3. Do oferty należy załączyć formularz cenowy zgodny z załącznikiem nr 6 do SIWZ.
4. Cena oferty (i wszystkie jej składniki stanowiące podstawę do wzajemnych rozliczeń Wykonawcy z Zamawiającym) powinna być wyrażona w polskich złotych z dokładnością do dwóch miejsc po przecinku zgodnie z zasadami matematycznymi.

Nie dopuszcza się zaokrągleń poprzez odrzucenie miejsc po przecinku.

5. Cena powinna być podana cyfrowo i słownie. W razie rozbieżności będzie przyjmowana cena określona słownie.
6. Cena oferty musi obejmować pełny zakres wykonania przedmiotu niniejszego zamówienia.
7. Zamawiający poprawia w ofercie oczywiste omyłki pisarskie, oczywiste omyłki rachunkowe, z uwzględnieniem konsekwencji rachunkowych dokonanych poprawek, inne omyłki polegające na niezgodności oferty ze specyfikacją istotnych warunków zamówienia, nie powodujące istotnych zmian w treści oferty, niezwłocznie zawiadamiając o tym Wykonawcę, którego oferta została poprawiona (art. 87 ust.2 ustawy).
8. Zamawiający odrzuci ofertę, jeżeli będzie zawierała rażąco niską cenę lub koszt w stosunku do przedmiotu zamówienia (art. 89 ust.1 pkt. 4 ustawy).

W przypadkach, gdy w ofercie będą kwoty wyrażone w innej walucie niż złoty, Zamawiający przeliczy podane kwoty na złoty (z dokładnością do dwóch miejsc po przecinku) po średnim kursie ogłoszonym przez Narodowy Bank Polski z dnia publikacji ogłoszenia o zamówieniu, a jeżeli w tym dniu kursu nie ogłoszono, to według tabeli kursów średnich NBP ostatnio przed tą datą ogłoszonych. Ten sam kurs Zamawiający przyjmie przy przeliczeniu innych danych finansowych.

XII. Opis kryteriów wraz z podaniem wag tych kryteriów i sposobu oceny ofert.

Oferty zostaną ocenione przez Zamawiającego w oparciu o poniższe kryteria.

Wartość wagowa wyrażona w procentach jest równa wartości wyrażonej w punktach , tj.: 1%=1 pkt

Zamawiający przy dokonywaniu wszelkich obliczeń zastosuje zaokrąglanie każdego wyniku do dwóch miejsc po przecinku.

I. Kryterium: cena – maksymalnie 60 pkt, gdzie 1 pkt = 1%

Punkty przyznawane w kryterium ceny będą liczone według wzoru

$$Lpc = (Cn/Cbo) * 60 \text{ pkt}$$

Lpc - liczba punktów uzyskana w kryterium cena

Cn - najniższa cena ofertowa brutto spośród badanych ofert

Cbo - cena badanej oferty

II Kryterium: okres gwarancji (OG) – maksymalnie 20 pkt, gdzie 1 pkt = 1%

Za zaoferowanie okresu gwarancji zostaną przyznane dodatkowe punkty wg wyszczególnienia:

- a) Okres gwarancji o **długości 12 miesięcy – 10 pkt**
- b) Okres gwarancji o **długości 18 miesięcy – 20 pkt**

UWAGA:

- a) Wykonawca określa długość okresu gwarancji w odpowiednim miejscu „Formularza oferty”, stanowiącego załącznik nr 1 do SIWZ.

- b) Wskazanie gwarancji dla ww. produktów dłuższej niż 18 miesięcy nie będzie dodatkowo punktowane.

III Kryterium: maksymalnie 20 pkt, gdzie 1 pkt = 1%

1) termin wykonania jednego egzemplarza próbnego (TW) gotowego artykułu promocyjnego liczonego od dnia zaakceptowania przez Zamawiającego ostatecznej wersji projektu graficznego

Zamawiający będzie przyznawał punkty w następujący sposób:

- a) 3 dni - 20 pkt
- b) 4 dni - 15 pkt
- c) 5 dni - 10 pkt

UWAGA:

Wykonawca określa **termin** wykonania jednego egzemplarza próbnego gotowego artykułu promocyjnego w odpowiednim miejscu „Formularza ofertowego”, stanowiącego **Załącznik nr 1 do SIWZ**.

Wynik punktowy

$$LP = C + OG + TW$$

gdzie:

LP - liczba punktów

C - liczba punktów w kryterium „Cena”, wyliczona według wzoru z pkt. I

OG - liczba punktów w kryterium „Okres gwarancji”, wyliczona według zasad z pkt. II

TW - liczba punktów w kryterium „Termin wykonania jednego egzemplarza próbnego”, wyliczona według zasad z pkt. III

Jeśli termin dostawy przedmiotu zamówienia będzie przypadał na sobotę, niedzielę lub święto, Zamawiający zobowiązany będzie odebrać zamówienie dnia następnego przypadającego po tym dniu.

Oferta złożona przez wykonawcę może otrzymać maksymalnie 100 pkt.

Oceny punktowe uzyskane w wyżej wymienionych kryteriach sumuje się, a uzyskana łączna liczba punktów stanowić będzie całkowitą ocenę punktową oferty. Za najkorzystniejszą zostanie uznana oferta, która uzyska największą ilość punktów w przyjętych wyżej kryteriach oceny ofert.

Zamawiający udzieli niniejszego zamówienia temu(tym) Wykonawcy (Wykonawcom), którego(ch) oferta uzyska najwyższą liczbę punktów w ostatecznej ocenie punktowej.

Jeżeli Zamawiający nie może dokonać wyboru oferty najkorzystniejszej ze względu na to, że dwie lub więcej ofert przedstawia taki sam bilans ceny i innych kryteriów, Zamawiający wybierze spośród tych ofert, ofertę z najniższą ceną.

W toku dokonywania badania i oceny ofert Zamawiający może żądać udzielenia przez Wykonawcę wyjaśnień treści złożonej przez niego oferty.

XIII Formalności po wyborze oferty przed zawarciem umowy.

Zamawiający po wyborze oferty niezwłocznie zawiadomi wszystkich Wykonawców, którzy złożyli oferty o:

- a) wyborze najkorzystniejszej oferty, podając nazwę albo imię i nazwisko, siedzibę albo miejsce zamieszkania i adres, jeżeli jest miejscem wykonywania działalności Wykonawcy, którego ofertę wybrano, oraz nazwy albo imiona i nazwiska, siedziby albo miejsca zamieszkania i adresy, jeżeli są miejscami wykonywania działalności Wykonawców, którzy złożyli oferty, a także punktację przyznaną ofertom w każdym kryterium oceny ofert i łączną punktację,
- b) Wykonawcach, którzy zostali wykluczeni,

- c) Wykonawcach, których oferty zostały odrzucone, powodach odrzucenia oferty, a w przypadkach, o których mowa w art. 89 ust. 4 i 5, braku równoważności lub braku spełniania wymagań dotyczących wydajności lub funkcjonalności,
- d) nieustanowieniu dynamicznego systemu zakupów,
- e) unieważnieniu postępowania podając uzasadnienie faktyczne i prawne.

XIV. Zabezpieczenie należytego wykonania umowy.

Zamawiający nie będzie żądał zabezpieczenia należytego wykonania umowy.

XV. Istotne dla stron postanowienia, które zostaną wprowadzone do treści zawieranej umowy. Możliwość zmiany umowy.

1. Istotne dla stron postanowienia dotyczące umowy zawiera Załącznik nr 3 do SIWZ.

XVI. Pouczenie o środkach ochrony prawnej.

1. Odwołanie przysługuje wyłącznie od niezgodnej z przepisami ustawy czynności Zamawiającego podjętej w postępowaniu o udzielenie zamówienia lub zaniechania czynności, do której Zamawiający jest zobowiązany na podstawie ustawy (art. 180 ust. 1 ustawy).
2. Jeżeli wartość zamówienia jest mniejsza niż kwoty określone w przepisach wydanych na podstawie art. 11 ust. 8, odwołanie przysługuje wyłącznie wobec czynności (art. 180 ust. 2 ustawy):
 - a. wyboru trybu negocjacji bez ogłoszenia, zamówienia z wolnej ręki lub zapytania o cenę;
 - b. określenia warunków udziału w postępowaniu,
 - c. wykluczenia odwołującego z postępowania o udzielenie zamówienia;
 - d. odrzucenia oferty odwołującego,
 - e. opisu przedmiotu zamówienia,
 - f. wyboru najkorzystniejszej oferty.
3. Odwołanie wnosi się (art. 182 ust. 1 pkt. 1 i 2 ustawy): w terminie **5 dni** od dnia przesłania informacji (za pomocą poczty elektronicznej) o czynności Zamawiającego stanowiącej podstawę jego wniesienia albo w terminie 10 dni – jeżeli zostały przesłane w inny sposób.
4. Odwołanie wobec treści ogłoszenia o zamówieniu, a jeżeli postępowanie jest prowadzone w trybie przetargu nieograniczonego, także wobec postanowień specyfikacji istotnych warunków zamówienia, wnosi się w terminie (art. 182 ust. 2 ustawy) **5 dni** od dnia zamieszczenia ogłoszenia w Biuletynie Zamówień Publicznych lub specyfikacji istotnych warunków zamówienia na stronie internetowej.
5. W przypadku wniesienia odwołania wobec treści ogłoszenia o zamówieniu lub postanowień SIWZ, Zamawiający może przedłużyć termin składania ofert (art. 182 ust. 5 ustawy).
6. W przypadku wniesienia odwołania po upływie terminu składania ofert bieg terminu związania ofertą ulega zawieszeniu do czasu ogłoszenia przez Izbę orzeczenia (art. 182 ust. 6 ustawy).
7. Odwołanie powinno wskazywać czynność lub zaniechanie czynności Zamawiającego, której zarzuca się niezgodność z przepisami ustawy, zawierać zwięzłe przedstawienie zarzutów, określać żądanie oraz wskazywać okoliczności faktyczne i prawne uzasadniające wniesienie odwołania (art. 180 ust. 3 ustawy).
8. Odwołanie wnosi się do Prezesa Izby w formie pisemnej w postaci papierowej albo w postaci elektronicznej, opatrzone odpowiednio własnoręcznym podpisem albo kwalifikowanym podpisem elektronicznym (art. 180 ust. 4 ustawy).
9. Odwołujący przesyła kopię odwołania Zamawiającemu przed upływem terminu do wniesienia odwołania w taki sposób, aby mógł on zapoznać się z jego treścią przed upływem tego terminu. Domniemywa się, iż Zamawiający mógł zapoznać się z treścią odwołania przed upływem terminu do jego wniesienia, jeżeli przesłanie jego kopii nastąpiło przed upływem terminu do jego wniesienia przy użyciu środków komunikacji elektronicznej (art. 180 ust. 5 ustawy).

10. Na orzeczenie Izby stronom oraz uczestnikom postępowania odwoławczego przysługuje skarga do sądu (art. 198 a do art. 198 g ustawy).
11. Skargę wnosi się do sądu okręgowego właściwego dla siedziby albo miejsca zamieszkania Zamawiającego. Skargę wnosi się za pośrednictwem Prezesa Izby w terminie 7 dni od dnia doręczenia orzeczenia Izby, przesyłając jednocześnie jej odpis przeciwnikowi skargi. Złożenie skargi w placówce pocztowej operatora wyznaczonego jest równoznaczne z jej wniesieniem.



pieczęć wykonawcy

.....
miejsce.....
dnia**FORMULARZ OFERTOWY**

„Wykonanie i dostawa artykułów promocyjnych na potrzeby Urzędu Marszałkowskiego Województwa Wielkopolskiego w Poznaniu w 2017 roku”

Zamawiający:

Województwo Wielkopolskie z siedzibą Urzędu Marszałkowskiego Województwa Wielkopolskiego w Poznaniu

Dane dotyczące wykonawcy:

Nazwa.....

Siedziba.....

Nr tel.

Adres e-mail.....

NIP..... REGON.....

Nr rachunku bankowego:

Odpowiadając na ogłoszenie wyżej wskazanego zamówienia publicznego prowadzonego w trybie przetargu nieograniczonego w imieniu wykonawcy oferuję wykonanie przedmiotowego zamówienia za następującą cenę:

Cena brutto:zł**Słownie brutto:**zł**Oświadczamy, że jesteśmy (odpowiednie zakreślić):**

- mikroprzedsiębiorstwem (zatrudniającym mniej niż 10 osób i roczny obrót lub roczna suma bilansowa nie przekracza 2 milionów euro),
- małym przedsiębiorstwem (zatrudniającym mniej niż 50 osób i roczny obrót lub roczna suma bilansowa nie przekracza 10 milionów euro),
- średnim przedsiębiorstwem (zatrudniającym mniej niż 250 osób i roczny obrót nie przekracza 50 milionów euro lub roczna suma bilansowa nie przekracza 43 milionów euro).

Ja niżej podpisany oświadczam, że:

1. Okres gwarancji na dostarczone artykuły promocyjne obejmuje (proszę zaznaczyć właściwe):

- 12 miesięcy**
- 18 miesięcy**

2. Termin wykonania jednego egzemplarza próbnego gotowego artykułu promocyjnego liczonego od dnia zaakceptowania przez Zamawiającego ostatecznej wersji projektu graficznego:

Liczba dni roboczych (proszę zaznaczyć właściwe)		
<input type="checkbox"/> 3 dni	<input type="checkbox"/> 4 dni	<input type="checkbox"/> 5 dni

- Oświadczamy, że w cenie naszej oferty zostały uwzględnione wszystkie koszty wykonania i dostarczenia zamówienia zgodnie z postanowieniami Specyfikacji Istotnych Warunków Zamówienia.
- Oświadczamy, że zapoznaliśmy się z treścią Specyfikacji Istotnych Warunków Zamówienia i nie wnosimy do niej zastrzeżeń oraz przyjmujemy warunki w niej zawarte.
- Oświadczamy, że uważamy się za związanych niniejszą ofertą na czas wskazany w Specyfikacji Istotnych Warunków Zamówienia.
- Zamówienie objęte ofertą zamierzamy wykonać sami
Następujące części zamówienia zamierzamy zlecić podwykonawcom:*

Wskazanie części zamówienia, które zamierzamy zlecić podwykonawcy	Wartość lub procentowa część zamówienia, jaka zostanie powierzona podwykonawcy lub podwykonawcom	Nazwa i adres firmy podwykonawczej

*niepotrzebne skreślić

- W przypadku udzielenia nam zamówienia, zobowiązujemy się do zawarcia umowy w miejscu i terminie wskazanym przez zamawiającego.
- Oferta została złożona na zapisanych stronach, kolejno ponumerowanych od nr do nr
- Załącznikami do niniejszej oferty są:
 - 1/
 - 2/
 - 3/
 - 4/
 - 5/

.....
 podpis i pieczęć osoby uprawnionej do składania
 oświadczeń woli w imieniu wykonawcy

Wykonawca:

.....
.....

(pełna nazwa/firma, adres, w zależności od podmiotu: NIP/PESEL, KRS/CEiDG)

reprezentowany przez:

.....
.....

(imię, nazwisko, stanowisko/podstawa do reprezentacji)

Oświadczenie Wykonawcy

składane na podstawie art. 25 a ust. 1 ustawy z dnia 29 stycznia 2004 r.
Prawo zamówień publicznych (dalej jako: ustawa Pzp),

DOTYCZĄCE SPEŁNIANIA WARUNKÓW UDZIAŁU W POSTĘPOWANIU

Na potrzeby postępowania o udzielenie zamówienia publicznego pn. **Wykonanie i dostawa artykułów promocyjnych na potrzeby Urzędu Marszałkowskiego Województwa Wielkopolskiego w Poznaniu w 2017 roku** oświadczam, co następuje:

INFORMACJA DOTYCZĄCA WYKONAWCY:

Oświadczam, że spełniam warunki udziału w postępowaniu określone przez zamawiającego w Roz. V SIWZ *(wskazać dokument i właściwą jednostkę redakcyjną dokumentu, w której określono warunki udziału w postępowaniu)*.

..... *(miejsowość)*, dnia r.

.....
(podpis)

INFORMACJA W ZWIĄZKU Z POLEGANIEM NA ZASOBACH INNYCH PODMIOTÓW:

Oświadczam, że w celu wykazania spełniania warunków udziału w postępowaniu, określonych przez zamawiającego w Roz. V SIWZ *(wskazać dokument i właściwą jednostkę redakcyjną dokumentu, w której określono warunki udziału w postępowaniu)*, polegam na zasobach następującego/ych podmiotu/ów:
w następującym zakresie:
..... *(wskazać podmiot i określić odpowiedni zakres dla wskazanego podmiotu)*.

..... *(miejsowość)*, dnia r.

.....
(podpis)

OŚWIADCZENIE DOTYCZĄCE PODANYCH INFORMACJI:

Oświadczam, że wszystkie informacje podane w powyższych oświadczeniach są aktualne i zgodne z prawdą oraz zostały przedstawione z pełną świadomością konsekwencji wprowadzenia.

..... (miejsowość), dnia r.

.....
(podpis)

Wykonawca:

.....

(pełna nazwa/firma, adres, w zależności od podmiotu: NIP/PESEL, KRS/CEiDG)

reprezentowany przez:

.....

(imię, nazwisko, stanowisko/podstawa do reprezentacji)

Oświadczenie wykonawcy

**składane na podstawie art. 25a ust. 1 ustawy z dnia 29 stycznia 2004 r.
Prawo zamówień publicznych (dalej jako: ustawa Pzp),**

DOTYCZĄCE PRZESŁANEK WYKLUCZENIA Z POSTĘPOWANIA

Na potrzeby postępowania o udzielenie zamówienia publicznego pn. **Wykonanie i dostawa artykułów promocyjnych na potrzeby Urzędu Marszałkowskiego Województwa Wielkopolskiego w Poznaniu w 2017 roku** oświadczam, co następuje:

OŚWIADCZENIA DOTYCZĄCE WYKONAWCY:

Oświadczam, że nie podlegam wykluczeniu z postępowania na podstawie art. 24 ust 1 pkt 12-22 ustawy Pzp.

[UWAGA: zastosować tylko wtedy, gdy zamawiający przewidział wykluczenie wykonawcy z postępowania na podstawie ww. przepisu]

Oświadczam, że nie podlegam wykluczeniu z postępowania na podstawie art. 24 ust. 5 ustawy Pzp *(dotyczy niniejszego postępowania)*.

..... *(miejscowość)*, dnia r.

.....
(podpis)

Oświadczam, że zachodzą w stosunku do mnie podstawy wykluczenia z postępowania na podstawie art. ustawy Pzp *(podać mającą zastosowanie podstawę wykluczenia spośród wymienionych w art. 24 ust. 1 pkt 13-14, 16-20 lub art. 24 ust. 5 ustawy Pzp)*. Jednocześnie oświadczam, że w związku z ww. okolicznością, na podstawie art. 24 ust. 8 ustawy Pzp podjąłem następujące środki naprawcze:

.....
.....

..... *(miejscowość)*, dnia r.

.....
(podpis)

OŚWIADCZENIE DOTYCZĄCE PODMIOTU, NA KTÓREGO ZASOBY POWOŁUJE SIĘ WYKONAWCA:

Oświadczam, że następujący/e podmiot/y, na którego/ych zasoby powołuję się w niniejszym postępowaniu, tj.: (podać pełną nazwę/firmę, adres, a także w zależności od podmiotu: NIP/PESEL, KRS/CEiDG) nie podlega/ją wykluczeniu z postępowania o udzielenie zamówienia.

..... (miejsowość), dnia r.

.....
(podpis)

[UWAGA: zastosować tylko wtedy, gdy zamawiający przewidział możliwość, o której mowa w art. 25a ust. 5 pkt 2 ustawy Pzp]

OŚWIADCZENIE DOTYCZĄCE PODWYKONAWCY NIEBĘDĄCEGO PODMIOTEM, NA KTÓREGO ZASOBY POWOŁUJE SIĘ WYKONAWCA:

Oświadczam, że następujący/e podmiot/y, będący/e podwykonawcą/ami: (podać pełną nazwę/firmę, adres, a także w zależności od podmiotu: NIP/PESEL, KRS/CEiDG), nie podlega/ą wykluczeniu z postępowania o udzielenie zamówienia.

..... (miejsowość), dnia r.

.....
(podpis)

OŚWIADCZENIE DOTYCZĄCE PODANYCH INFORMACJI:

Oświadczam, że wszystkie informacje podane w powyższych oświadczeniach są aktualne i zgodne z prawdą oraz zostały przedstawione z pełną świadomością konsekwencji wprowadzenia zamawiającego w błąd przy przedstawianiu informacji.

..... (miejsowość), dnia r.

.....
(podpis)

Wykonawca:

.....

.....

(pełna nazwa/firma, adres, w zależności od podmiotu: NIP/PESEL, KRS/CEiDG)

reprezentowany przez:

.....

.....

(imię, nazwisko, stanowisko/podstawa do reprezentacji)

UWAGA: Wykonawca w terminie 3 dni od zamieszczenia przez Zamawiającego na stronie internetowej informacji, o której mowa w art. 86 ust. 5 ustawy przekazuje Zamawiającemu poniższe oświadczenie.

**Oświadczenie Wykonawcy
o przynależności lub braku przynależności do tej samej grupy kapitałowej**

w rozumieniu art. 4 pkt 14 ustawy z dnia 16 lutego 2007r. o ochronie konkurencji i konsumentów
(t.j. Dz. U. 2017 poz. 229 ze zm.), o której mowa w art. 24 ust. 11
w związku z art. 24 ust. 1 pkt 23) ustawy Pzp

Na potrzeby postępowania o udzielenie zamówienia publicznego pn.: „Wykonanie i dostawa artykułów promocyjnych na potrzeby Urzędu Marszałkowskiego Województwa Wielkopolskiego w Poznaniu w 2017 roku”, oświadczam, co następuje:

1. Nie należymy do grupy kapitałowej*
2. Należymy do grupy kapitałowej* i:
 - nie złożyliśmy odrębnych ofert w niniejszym postępowaniu*
 - złożyliśmy odrębne oferty w niniejszym postępowaniu*

* *niepotrzebne skreślić*

..... (miejsowość), dnia r.

.....

(podpis)

W przypadku Wykonawców wspólnie ubiegających się o udzielenie zamówienia oświadczenie składa każdy z Wykonawców osobno.

Osoba składająca oświadczenie świadoma jest odpowiedzialności karnej wynikającej z art. 297 Kodeksu Karnego za przedłożenie nierzetelnego lub poświadczającego nieprawdę oświadczenia.

DS-II.272.1.2017

ISTOTNE POSTANOWIENIA UMOWY

Umowa zawarta w dniu 2017r. w Poznaniu pomiędzy:

Województwem Wielkopolskim z siedzibą Urzędu Marszałkowskiego Województwa Wielkopolskiego w Poznaniu, al. Niepodległości 34, 61-714 Poznań, NIP 778-13-46-888, REGON 631257816 reprezentowanym przez:

Tomasza Wiktora – Dyrektora Departamentu Sportu i Turystyki

zwanym dalej „Zamawiającym”,

a

.....
reprezentowanym przez:

.....
zwanym dalej „Wykonawcą”,

wyłonionym w postępowaniu o udzielenie zamówienia publicznego nr DS-II.272.1.2017, przeprowadzonym w trybie przetargu nieograniczonego, zgodnie z przepisami ustawy z dnia 29 stycznia 2004 r. Prawo zamówień publicznych (Dz. U. z 2015 r. poz. 2164 ze zm.), wspólnie zwanymi dalej „Stronami”

o następującej treści:

§ 1

1. Przedmiotem niniejszej umowy, zwanej dalej „Umową”, jest zakup / wykonanie i dostawa artykułów promocyjnych, na potrzeby Urzędu Marszałkowskiego Województwa Wielkopolskiego w Poznaniu, zwanych dalej jako „artykuły promocyjne”.
2. Szczegółowy opis przedmiotu Umowy zawiera Specyfikacja Istotnych Warunków Zamówienia (opis przedmiotu zamówienia) oraz oferta Wykonawcy, stanowiące integralną część niniejszej Umowy, odpowiednio załączniki nr 1 i 2 do Umowy.
3. Przedmiot Umowy zostanie dostarczony przez Wykonawcę w ilościach i o parametrach technicznych i jakościowych zgodnych z załącznikami nr 1 i 2 do Umowy.
4. Wykonawca zobowiązuje się wykonać przedmiot umowy z należytą starannością, z zasadami współczesnej wiedzy technicznej oraz obowiązującymi przepisami i normami.
5. Umowa zostanie zrealizowana w terminie **do dnia 15 września 2017 roku**. Pod pojęciem zrealizowania umowy w terminie, strony rozumieją podpisanie protokołu odbioru, o którym mowa w §4 ust.1 lub ust. 3.
6. Niewykonanie przedmiotu umowy w terminie wskazanym w ust. 5, uprawnia Zamawiającego do odstąpienia od umowy z przyczyn leżących po stronie Wykonawcy.

§ 2

1. Dostawa artykułów promocyjnych realizowana będzie na podstawie zleceń składanych Wykonawcy przez Zamawiającego drogą elektroniczną, zwanych dalej jako „Zlecenie”.

Zamawiający dołączy do Zlecenia zestaw logotypów oraz innych oznaczeń wymaganych dla danych artykułów promocyjnych lub materiały oraz wytyczne niezbędne do przygotowania projektów graficznych.

2. Wykonawca w terminie 2 dni roboczych od dnia złożenia Zlecenia, dostarczy Zamawiającemu drogą elektroniczną, na adres e-mail wskazany w niniejszej Umowie, wizualizacje umieszczenia wymaganych oznaczeń lub projekty graficzne, o których mowa w ust. 1 na artykułach promocyjnych objętych Zleceniem.
3. Zamawiający w terminie 2 dni roboczych od dnia otrzymania wizualizacji lub projektów graficznych, o których mowa w ust. 2, akceptuje wizualizacje lub projekty graficzne, względnie zgłasza do nich uwagi, które Wykonawca jest zobowiązany uwzględnić. Wykonawca wprowadzi do wizualizacji lub projektu graficznego uwagi zgłoszone przez Zamawiającego nie później niż w terminie 2 dni roboczych od dnia ich przekazania przez Zamawiającego.
4. Zamawiający dokonuje akceptacji projektów graficznych i wizualizacji, o których mowa w ust. 3, względnie zgłasza dalsze uwagi, o których mowa w ust. 3 drogą elektroniczną.
5. Wykonawca **w terminie (zgodnie z ofertą Wykonawcy) dni roboczych** od dnia zaakceptowania przez Zamawiającego ostatecznej wersji wizualizacji lub projektu graficznego, dostarczy Zamawiającemu do akceptacji jeden egzemplarz próbnego gotowego artykułu promocyjnego objętego Zleceniem, który stanowić będzie wzór do wykonania pozostałych egzemplarzy objętych Zleceniem.
6. Wykonawca zobowiązuje się do wykonania całości Zlecenia oraz dostawy wykonanych artykułów promocyjnych objętych Zleceniem **najpóźniej do dnia 15 września 2017r.**
7. Wykonawca zobowiązuje się dostarczyć artykuły promocyjne na swój koszt do siedziby Zamawiającego.

§ 3

1. Za prawidłowe wykonanie przedmiotu Umowy Wykonawca otrzyma maksymalne wynagrodzenie w wysokości: zł/netto (słownie: złotych groszy) + podatek 23% VAT zł (słownie: złotych groszy), tj. zł/brutto (słownie: złotych groszy).
2. Ilość i wielkość zamawianych usług wskazana w SIWZ w ramach danego Zlecenia stanowi maksymalny zakres umowy. Zamawiający zastrzega sobie możliwość zamówienia mniejszego zakresu usług, niż maksymalny zakres zobowiązania, a w takiej sytuacji Wykonawca nie będzie wnosił żadnych roszczeń z tego tytułu, w szczególności o zapłatę za ilość stanowiącą różnicę między maksymalnym zakresem umowy, a ilością zleconą przez Zamawiającego i rzeczywiście zrealizowaną przez Wykonawcę.
3. Zamawiający gwarantuje Wykonawcy, że wykorzysta nie mniej **niż 70%** maksymalnej wartości niniejszej umowy.
4. Ceny zaoferowane przez Wykonawcę w ofercie przetargowej nie ulegną podwyższeniu przez cały okres obowiązywania umowy.
5. Wynagrodzenie zaspokaja wszelkie roszczenia Wykonawcy z tytułu wykonania Umowy, w tym roszczenia z tytułu przeniesienia na Zamawiającego majątkowych praw autorskich do wszystkich mogących stanowić przedmiot prawa autorskiego wyników prac powstałych w związku z wykonaniem przedmiotu Umowy.
6. Wykonawca uprawniony jest do wystawiania faktur częściowych za zrealizowanie danej partii przedmiotu umowy. Wynagrodzenie Wykonawcy ujęte w fakturze częściowej wyliczone będzie w oparciu o ceny jednostkowe artykułów promocyjnych objętych Zleceniem, zgodnie

z formularzem cenowym, który stanowi załącznik nr 3 do Umowy.

7. Zapłata wynagrodzenia nastąpi przelewem na rachunek bankowy Wykonawcy nr w terminie 14 dni kalendarzowych od dnia otrzymania przez Zamawiającego prawidłowo wystawionej faktury VAT. Podstawą wystawienia faktury jest podpisanie przez Zamawiającego protokołu odbioru, o którym mowa w § 4 ust. 1 lub ust. 3, bez zastrzeżeń. Faktura powinna zawierać następujące dane Zamawiającego:

Województwo Wielkopolskie
z siedzibą Urzędu Marszałkowskiego Województwa Wielkopolskiego w Poznaniu
al. Niepodległości 34, 61-714 Poznań
NIP: 778-13-46-888

i powinna być doręczona na adres wskazany w Zleceniu.

8. Jako dzień zapłaty Strony ustalają dzień wydania dyspozycji przelewu z rachunku bankowego Zamawiającego.
9. Za każdy dzień opóźnienia w zapłacie wynagrodzenia, o którym mowa w ust. 1, Wykonawca może żądać od Zamawiającego odsetek ustawowych.

§ 4

1. Wykonanie i dostawa artykułów promocyjnych zostanie potwierdzona protokołem odbioru podpisanym przez Wykonawcę i Zamawiającego.
2. Protokół odbioru, o którym mowa w ust. 1, powinien zawierać w szczególności:
 - 1) dzień i miejsce odbioru artykułów promocyjnych objętych dostawą,
 - 2) wyszczególnienie ilości i rodzaju artykułów promocyjnych objętych dostawą,
 - 3) informację o braku, albo o istnieniu wad artykułów promocyjnych objętych dostawą,
 - 4) w przypadku stwierdzenia wad – zobowiązanie Wykonawcy do usunięcia wad w terminie określonym przez Zamawiającego, w ramach wynagrodzenia, określonego w §3 ust. 1. Stwierdzenie przez Zamawiającego usunięcia przez Wykonawcę wad będzie stanowić podstawę do sporządzenia protokołu odbioru bez zastrzeżeń.

Odbiór jakościowy będzie polegał na sprawdzeniu zgodności dostarczonego przedmiotu umowy z opisem przedmiotu zamówienia stanowiącym załącznik nr 1 do niniejszej umowy, ofertą Wykonawcy wraz z załączoną próbką do oferty oraz na sprawdzeniu zgodności dostarczonych artykułów z zaakceptowanym przez Zamawiającego projektem graficznym lub wizualizacją oraz egzemplarzem próbnym gotowego artykułu promocyjnego, o którym mowa w § 2 ust. 5.

3. Przedmiot umowy, który nie spełni warunków odbioru jakościowego zostanie wymieniony na wolny od wad lub nowy w terminie określonym przez Zamawiającego, w ramach wynagrodzenia określonego w § 3 ust. 1 umowy. Stwierdzenie przez Zamawiającego usunięcia przez Wykonawcę wad będzie stanowić podstawę do sporządzenia protokołu odbioru bez zastrzeżeń.
4. Jeżeli wady, o których mowa w ust. 3 są na tyle istotne, iż wyznaczenie terminu na ich usunięcie będzie uniemożliwiało należyte wykonanie przedmiotu umowy w terminie, o którym mowa w § 1 ust. 6, Zamawiającemu przysługuje prawo natychmiastowego odstąpienia od umowy oraz naliczenia kar umownych, o których mowa § 8 ust. 1 pkt 2 Umowy.

§ 5

1. Wykonawca jest odpowiedzialny względem Zamawiającego za jakość dostarczonych artykułów promocyjnych oraz wady zmniejszające ich wartość lub użyteczność.
2. Wykonawca udziela gwarancji na wszystkie artykuły promocyjne objęte Umową

oraz na wykonane na tych artykułach promocyjnych nadruki na okres **(zgodnie z ofertą Wykonawcy)** **miesiący**, liczony od dnia podpisania przez Strony protokołu odbioru, o którym mowa w §4.

3. Zamawiający, który otrzymał wadliwy przedmiot Umowy, wykonując uprawnienia z tytułu rękojmi względem Wykonawcy, może żądać bezpłatnego usunięcia wad w terminie wyznaczonym Wykonawcy przez Zamawiającego, nie dłuższym jednak niż 14 dni, a po bezskutecznym upływie wyznaczonego terminu może odmówić przyjęcia naprawy i zlecić usunięcie wad przez osobę trzecią na koszt i ryzyko Wykonawcy. Wykonawca nie może odmówić usunięcia wady, choćby wymagało to nadmiernych kosztów.
4. Gdy wady usunąć się nie dadzą, albo gdy z okoliczności wynika, że Wykonawca nie zdoła ich usunąć w czasie odpowiednim, Zamawiający może wedle swojego wyboru odstąpić od Umowy lub żądać obniżenia Wynagrodzenia w odpowiednim stosunku. To samo dotyczy wypadku, gdy Wykonawca nie usunął wady w wyznaczonym przez Zamawiającego terminie.
5. Zamawiający zawiadomi pisemnie Wykonawcę o wadach przedmiotu Umowy niezwłocznie po ich wykryciu. Dokonanie odbioru przedmiotu Umowy nie zwalnia Wykonawcy z odpowiedzialności z tytułu rękojmi, choćby w chwili ich wydania lub odbioru Zamawiający wiedział lub z łatwością mógł się dowiedzieć o wadzie. Zamawiający nie ma obowiązku zbadania Przedmiotu Zamówienia i Strony wyłączają stosowanie art. 563 § 1 i 2 Kodeksu cywilnego.

§ 6

1. W ramach wynagrodzenia, określonego w § 3 ust. 1 Wykonawca przenosi na Zamawiającego majątkowe prawa autorskie, do wyników prac, o których mowa w § 3 ust. 5.
2. Przeniesienie majątkowych praw autorskich, o którym mowa w ust. 1 następuje z chwilą podpisania przez Strony protokołu odbioru, o którym mowa w § 4 ust. 1 lub ust. 3 i zapłaty wynagrodzenia, określonego w § 3 ust. 1, bez ograniczeń co do terytorium, czasu, liczby egzemplarzy, w zakresie poniższych pól eksploatacji:
 - 1) utrwalanie, kopiowanie, wprowadzenie do pamięci komputerów i serwerów sieci komputerowych,
 - 2) wystawianie lub publiczną prezentację (na ekranie), w tym podczas seminariów i konferencji,
 - 3) wykorzystywanie w materiałach wydawniczych oraz we wszelkiego rodzaju mediach audio-wizualnych i komputerowych,
 - 4) prawo do korzystania w całości lub z części oraz ich łączenia z innymi dziełami,
 - 5) udostępniania w zakresie opisanych wyżej pól eksploatacji odpłatnie lub nieodpłatnie.
3. W ramach wynagrodzenia, Wykonawca przenosi na Zamawiającego prawo do wyrażania zgody na wykonywanie praw zależnych do wyników prac, o których mowa w § 3 ust. 5 Umowy.
4. Z chwilą podpisania protokołu odbioru, o którym mowa w § 4 ust. 1 lub ust. 3 i zapłaty należnego wynagrodzenia, Zamawiający nabywa własność wszystkich egzemplarzy, na których wyniki prac określone w § 3 ust. 5 zostały utrwalone.
5. Utrwalone wyniki prac określonych w § 3 ust. 5 Wykonawca może pozostawić w swojej siedzibie wyłącznie dla celów dokumentacyjnych.
6. Wykonawca zobowiązuje się, że wykonując przedmiot Umowy nie naruszy praw majątkowych osób trzecich i przekaze Zamawiającemu wyniki prac określonych w § 3 ust. 5 w stanie wolnym od obciążeń prawami osób trzecich.
7. Wykonawca jest odpowiedzialny względem Zamawiającego za wszelkie wady prawne przedmiotu Umowy, a w szczególności za ewentualne roszczenia osób trzecich wynikające z naruszenia praw własności intelektualnej, w tym za nieprzestrzeganie przepisów ustawy z dnia 4 lutego 1994 r. o prawie autorskim i prawach pokrewnych (Dz. U. z 2017 r., poz. 880) w związku

z wykonywaniem Umowy.

8. Wykonawca nie może przenieść praw i obowiązków wynikających z umowy na rzecz osób trzecich.

§ 7

1. Zamawiający może odstąpić od Umowy w razie zaistnienia istotnej zmiany okoliczności powodującej, że wykonanie Umowy nie leży w interesie publicznym, czego nie można było przewidzieć w chwili zawarcia Umowy, w terminie 30 dni od powzięcia wiadomości o tych okolicznościach.
2. W przypadku, o którym mowa w ust. 1 Wykonawca może żądać wyłącznie wynagrodzenia należnego z tytułu wykonania części Umowy.
3. W przypadku powtarzającego się nienależytego wykonywania przedmiotu Umowy przez Wykonawcę, Zamawiający może odstąpić od umowy, w całym okresie jej obowiązywania. Odstąpienie od Umowy następuje z chwilą pisemnego zawiadomienia Wykonawcy o przyczynie odstąpienia. Oświadczenie o odstąpieniu od umowy winno być złożone przez Zamawiającego w terminie 30 dni od dnia zaistnienia przesłanek do odstąpienia.
4. W razie opóźnienia w wykonaniu przedmiotu zamówienia – zlecenia Zamawiającego powyżej 5 dni roboczych Zamawiający ma prawo do odstąpienia od umowy w ciągu 7 dni od daty stwierdzenia przedmiotowego opóźnienia.

§ 8

1. Zamawiający może naliczyć Wykonawcy karę umowną w następujących przypadkach:
 - 1) za niewykonanie lub nienależyte wykonanie przedmiotu umowy – w wysokości 20% wynagrodzenia brutto, określonego w § 3 ust. 1,
 - 2) za odstąpienie przez Zamawiającego od Umowy z przyczyn leżących po stronie Wykonawcy – w wysokości 20% wynagrodzenia brutto, określonego w § 3 ust. 1,
 - 3) za każdy dzień opóźnienia w dostarczeniu Zamawiającemu wizualizacji umieszczenia projektów graficznych, o których mowa w § 2 ust. 2 i ust. 3 lub egzemplarza próbnego gotowego artykułu promocyjnego, o którym mowa w § 2 ust. 5 – w wysokości 0,5% wynagrodzenia brutto, określonego w § 3 ust. 1,
 - 4) za każdy dzień opóźnienia w wykonaniu przedmiotu Umowy - w wysokości 0,5% wynagrodzenia brutto, określonego w § 3 ust. 1, licząc od dnia upływu terminu, o którym mowa w § 2 ust. 6.
2. Wykonawca zapłaci karę umowną za opóźnienie w usunięciu wad w terminie, o którym mowa w §5 Umowy zamawiającemu w wysokości 300 zł za każdy dzień opóźnienia.
3. Kary umowne, o których mowa w ust. 1 podlegają sumowaniu i mogą zostać potrącone przez Zamawiającego z łącznej kwoty wynagrodzenia Wykonawcy określonej w § 3 ust. 1.
4. Wykonawca wyraża zgodę na potrącenie kar umownych z wynagrodzenia przysługującego Wykonawcy od Zamawiającego.
5. Wykonawca jest zobowiązany zapłacić karę umowną w terminie 7 dni od dnia otrzymania noty obciążeniowej wystawionej przez Zamawiającego. W przypadku uchybienia przez Wykonawcę temu terminowi, Zamawiający ma prawo potrącić kwotę wynikającą z noty obciążeniowej z wynagrodzenia Wykonawcy, na co Wykonawca wyraża zgodę.
6. Zamawiający ma prawo dochodzić odszkodowania uzupełniającego na zasadach ogólnych, jeżeli szkoda przewyższa wysokość zastrzeżonych kar umownych.
7. W przypadku niewykonania, nienależytego lub nieterminowego wykonania przedmiotu umowy Zamawiającemu przysługuje prawo do odstąpienia od umowy. Oświadczenie o odstąpieniu

od umowy Zamawiający winien złożyć w terminie 7 dni od powzięcia wiadomości o ziszczeniu się przesłanki odstąpienia.

§ 9

1. Do współpracy w sprawach związanych z wykonaniem Umowy upoważnia się:
 - 1) ze strony Zamawiającego:
.....
adres email:.....
 - 2) ze strony Wykonawcy:
.....
adres email:.....
2. Zmiana osób, o których mowa w ust. 1, następuje poprzez powiadomienie drugiej Strony drogą elektroniczną i nie stanowi zmiany treści Umowy.

§ 10

1. W sprawach nieuregulowanych niniejszą Umową mają zastosowanie odpowiednie przepisy Kodeksu cywilnego, ustawy Prawo zamówień publicznych oraz ustawy o prawie autorskim i prawach pokrewnych.
2. Spory powstałe w związku z realizacją Umowy będą rozpoznawane przez sąd powszechny właściwy miejscowo ze względu na siedzibę Zamawiającego.
3. Umowę sporządzono w trzech jednobrzmiących egzemplarzach: dwóch dla Zamawiającego i jednym dla Wykonawcy.

§ 11

Integralną część Umowy stanowią następujące Załączniki:

- a) Załącznik nr 1 - Szczegółowy opis przedmiotu zamówienia
- b) Załącznik nr 2 - Oferta Wykonawcy
- c) Załącznik nr 3 – Formularz cenowy

ZAMAWIAJĄCY

WYKONAWCA

.....

.....

Szczegółowy opis przedmiotu zamówienia

Lp.	Przedmiot	Opis	Uwagi i sposób znakowania	Ilość (szt.)	Poglądowa wizualizacja
1	Chusty wielofunkcyjne typu Buff	<p>Chusta wielofunkcyjna, do noszenia jako opaska, szalik, czapka, kominiarka, bandana, frotka, temblak itp.</p> <ul style="list-style-type: none"> - wymiary: 25 cm w poprzek (tolerancja +/- 1,5 cm) x 50 cm wzdłuż (tolerancja +/- 2,5 cm) - tkanina: microfibra - materiał: 100% poliester - materiał elastyczny, zachowujący oryginalny kształt - chusta beższwowa – uszyta bez drażniących szwów/brzegów - kolor chusty przed znakowaniem: biały - dopuszcza się pozostawienie na chuście logo producenta - opakowanie chusty: opakowanie kartonowe zamykane na zakładki, kolor biały, o rozmiarach: 14,5 cm x 14,5 cm x 0,5 cm (dł. x szer. x gł.) 	<p>Znakowanie chusty:</p> <ul style="list-style-type: none"> – Na zewnętrznej stronie chusty grafika wg projektu przygotowanego przez wykonawcę i zaakceptowanego przez zamawiającego. Logotypy i grafiki niezbędne do przygotowania projektu graficznego zostaną przekazane wykonawcy przez zamawiającego. – Wykonawca zobowiązany jest do uwzględnienia w projekcie graficznym uwag do projektu zgłaszanych na bieżąco przez zamawiającego. – Obszar znakowania – cała chusta. – Kolor znakowania – full color. <p>Znakowanie opakowania:</p> <ul style="list-style-type: none"> – Nadruk na zewnętrznej i wewnętrznej stronie opakowania. – Nadruk wg projektów przygotowanych przez wykonawcę i zaakceptowanych przez zamawiającego. Logotypy i grafiki niezbędne do przygotowania projektów graficznych zostaną przekazane wykonawcy przez zamawiającego. – Wykonawca zobowiązany jest do uwzględnienia w projektach graficznych uwag do projektu zgłaszanych na bieżąco przez zamawiającego. – Nadruk full color. 	200	<p>Poglądowa wizualizacja chusty:</p>  <p>Poglądowa wizualizacja opakowania: Załącznik nr 5A.</p>
2	Koszulki z nadrukiem – projekt nr 1	<p>Opis:</p> <ul style="list-style-type: none"> - Koszulka ze 100% wysokogatunkowej bawełny, gramatura min. 190 g/m2 - Podwójny szew przy rękawkach i u dołu koszulki - Ściągacz wokół szyi - Kolor: czerwony - Rozmiary: 35 x S, 35 x M, 20 x L, 5 x XL, 5 x XXL - Pakowanie jednostkowe koszulek w woreczki, konfekcjonowanie rozmiarami 	<p>Znakowanie:</p> <ul style="list-style-type: none"> – A - przód koszulki: nadruk full kolor metodą folia flex A4, rozmiar nadruku ok. 25 cm w podstawie. Wykonawca wykona projekt graficzny nadruku na podstawie logotypów, grafik i materiałów przekazanych przez zamawiającego. Zamawiający zastrzega możliwość wnoszenia poprawek do przedstawionego projektu, które wykonawca jest zobowiązany uwzględnić. - B - dolna część przodu koszulki: wszywka gumowa wykonana z elastycznego materiału w technologii 3D; rozmiar wszywki: 5 cm x 2,2 cm (do 4 kolorów wg projektu przygotowanego przez wykonawcę na podstawie logotypu i wskazówek zamawiającego). - C - kark: wszywka gumowa wykonana z elastycznego materiału w technologii 3D; rozmiar wszywki: 4,5 cm x 2,5 cm (full color wg projektu przygotowanego przez wykonawcę na podstawie logotypu i wskazówek zamawiającego). 	100	<p>Poglądowa wizualizacja: Załącznik nr 5B.</p>

3	Koszulki z nadrukiem – projekt nr 2	<p>Opis:</p> <ul style="list-style-type: none"> - Koszulka ze 100% wysokogatunkowej bawełny, gramatura min. 190 g/m2 - Podwójny szew przy rękawkach i u dołu koszulki - Ściągacz wokół szyi - Kolor: czerwony - Rozmiary: 30 x S, 30 x M, 20 x L, 10 x XL, 10 x XXL - Pakowanie jednostkowe koszulek w woreczki, konfekcjonowanie rozmiarami 	<p>Znakowanie:</p> <ul style="list-style-type: none"> – A - przód koszulki: nadruk full kolor metodą folia flex A4, rozmiar nadruku ok. 25 cm w podstawie. Wykonawca wykona projekt graficzny nadruku na podstawie logotypów, grafik i materiałów przekazanych przez zamawiającego. Zamawiający zastrzega możliwość wnoszenia poprawek do przedstawionego projektu, które wykonawca jest zobowiązany uwzględnić. - B - dolna część przodu koszulki: wszywka gumowa wykonana z elastycznego materiału w technologii 3D; rozmiar wszywki: 5 cm x 2,2 cm (do 4 kolorów wg projektu przygotowanego przez wykonawcę na podstawie logotypu i wskazówek zamawiającego). - C - kark: wszywka gumowa wykonana z elastycznego materiału w technologii 3D; rozmiar wszywki: 4,5 cm x 2,5 cm (full color wg projektu przygotowanego przez wykonawcę na podstawie logotypu i wskazówek zamawiającego). 	100	Poglądowa wizualizacja: Załącznik nr 5C.
4	Torby reklamowe z siatki mesh	<p>Opis:</p> <ul style="list-style-type: none"> - Torba reklamowa na ramię z siatki mesh min. 270 g - Rozmiar: 360 x 360 x 110 mm (wys. x szer. x gł. dna) - Nadruk: full color z dwóch stron torby - Obszar znakowania: cała torba - Dwie rączki (dwa uchwyty) ze sznurka (sznurek pleciony, średnica min. 8 mm, długość każdej rączki min. 80 cm) - Otwór w torbie do przewleczenia sznurka oczkowany - Górna część torby zgrzewana - Kolor sznurka: błękit (CMYK: 100,15,0,0; PANTONE: process blue lub równoważny) 	<p>Znakowanie:</p> <ul style="list-style-type: none"> – Na zewnętrznej stronie torby, z dwóch stron, grafika wg projektu przygotowanego przez wykonawcę i zaakceptowanego przez zamawiającego. Logotypy i grafiki niezbędne do przygotowania projektu graficznego zostaną przekazane wykonawcy przez zamawiającego. – Wykonawca zobowiązany jest do uwzględnienia w projekcie graficznym uwag do projektu zgłaszanych na bieżąco przez zamawiającego. 	200	Poglądowa wizualizacja: Załącznik nr 5D.
5	Worki wodoodporne na kajak (pojemności ok. 30 litrów)	<p>Opis:</p> <ul style="list-style-type: none"> - Wodoodporny worek chroniący rzeczy przed zamknięciem podczas uprawiania turystyki/sportów wodnych, wykonany z zaimpregnowanego materiału odpornego na działanie wody i promieniowanie UV (tkanina poliestrowa powlekana PCV). - Zgrzewane, wodoodporne szwy. - Podstawa okrągła lub owalna. - Szczelne, rolowane zamknięcie zamykane na niełamiwą klamrę zatrzaskową. - Wymiary: 30 cm szer. (tolerancja +/- 5 cm) x 65 cm wys. (tolerancja +/- 25 cm) - Pojemność: 30 L (tolerancja +/- 5 L) - Kolor: ciemny niebieski / granat - Dopuszcza się pozostawienie na worku logo lub metki producenta. 	<p>Znakowanie:</p> <ul style="list-style-type: none"> – Na workach jednokolorowy nadruk (kolor biały) - poglądowa wizualizacja poniżej. - Obszar znakowania: cały worek. Wielkość nadruku uzależniona od wielkości znakowanej powierzchni. - Wykonawca wykona projekt graficzny nadruku na podstawie logotypów i informacji przekazanych przez zamawiającego. Zakup grafiki niezbędnej do przygotowania projektu spoczywać będzie na wykonawcy. Zamawiający zastrzega możliwość wnoszenia poprawek do przedstawionego projektu, które wykonawca jest zobowiązany uwzględnić. 	200	<p>Poglądowa wizualizacja przed znakowaniem:</p> 

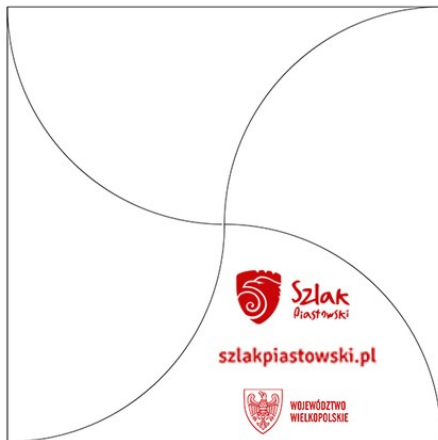

PRZÓD

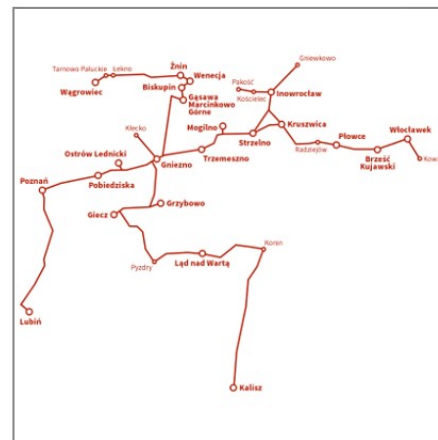

TYŁ

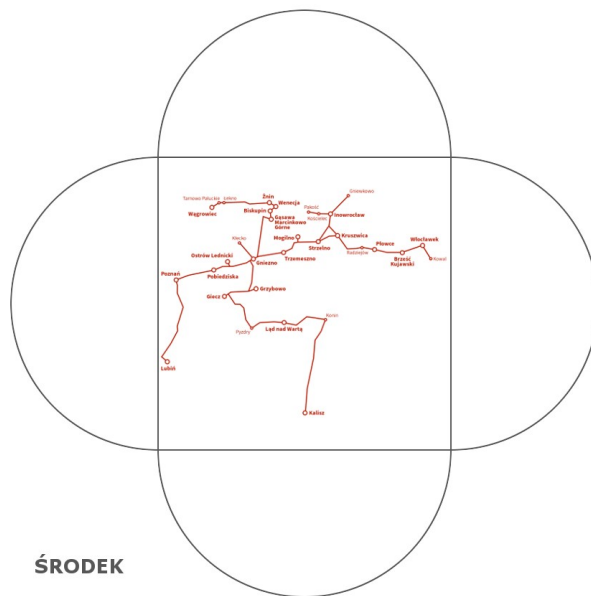

ŚRODEK

1



Wizualizacja wszywek gumowych:



2



Wizualizacja wszywek gumowych:



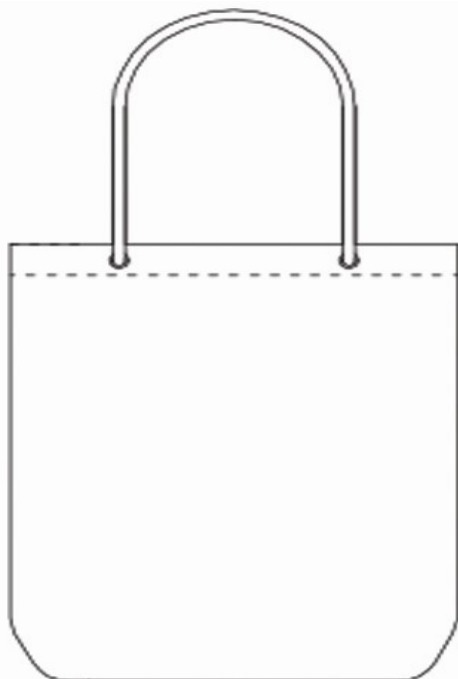

FORMULARZ CENOWY

Lp.	Przedmiot	Ilość (szt.)	cena jednostkowa netto (w zł)	cena jednostkowa brutto (w zł)	Wartość zamówienia brutto (w zł)
1	Chusty wielofunkcyjne typu Buff	200			
2	Koszulki z nadrukiem – projekt nr 1	100			
3	Koszulki z nadrukiem – projekt nr 2	100			
4	Torby reklamowe z siatki mesh	200			
5	Worki wodoszczelne na kajak (pojemności ok. 30 litrów)	200			
Razem brutto					

.....
(pieczęć i podpis osoby/osób uprawnionej/-ych
lub upoważnionej przez Wykonawcę)