

UCHWAŁA NR 333/2024
ZARZĄDU WOJEWÓDZTWA WIELKOPOLSKIEGO
z dnia 11.07.2024 r.

w sprawie: zatwierdzenia trybu oraz powołania komisji przetargowej do przeprowadzenia postępowania o udzielenie zamówienia publicznego pn. „Dostawa mebli wraz z wniesieniem i montażem na potrzeby Urzędu Marszałkowskiego Województwa Wielkopolskiego w Poznaniu”.

Na podstawie art. 41 ust. 1 i art. 57 ust. 5 ustawy z dnia 5 czerwca 1998 r. o samorządzie województwa (tekst jednolity Dz. U. z 2024 r. poz. 566) w związku z art. 4 pkt 1, art. 53 ust. 2, art. 54 oraz art. 275 pkt 1 ustawy z dnia 11 września 2019 r. Prawo zamówień publicznych (tekst jednolity Dz. U. z 2023 r. poz. 1605 z późn. zm.) Zarząd Województwa Wielkopolskiego uchwała, co następuje:

§1

Zatwierdza się tryb podstawowy bez przeprowadzenia negocjacji dla zamówienia publicznego pn.: „Dostawa mebli wraz z wniesieniem i montażem na potrzeby Urzędu Marszałkowskiego Województwa Wielkopolskiego w Poznaniu”.

§2

Zatwierdza się specyfikację warunków zamówienia publicznego dla zamówienia w przedmiocie jak wskazany w §1, stanowiącą załącznik do uchwały.

§3

1. Powołuje się komisję przetargową do przeprowadzenia postępowania o udzielenie zamówienia publicznego w przedmiocie wskazanym w § 1 w składzie:

Przewodniczący: Rafał Klimek – Zastępca Dyrektora DA

Sekretarz: Marcin Kozubowicz – Dyrektor BZP

Członek: Joanna Szpilewicz – Starszy Inspektor – DA.

2. Organizację, tryb pracy oraz obowiązki i odpowiedzialność poszczególnych członków komisji przetargowej określa Regulamin udzielania zamówień publicznych w Urzędzie Marszałkowskim Województwa Wielkopolskiego w Poznaniu.
3. W przypadku braku rozstrzygnięcia postępowania upoważnia się ww. komisję przetargową do przeprowadzenia kolejnych postępowań do czasu wyłonienia wykonawcy.

§4

Upoważnia się Sekretarza Województwa Wielkopolskiego Pana Tomasza Grudziaka do jednoosobowego podpisywania dokumentów (w tym zatwierdzenia protokołu z postępowania) dotyczących przedmiotowego postępowania oraz do zawarcia umowy z wybranym wykonawcą, którego oferta uznana zostanie za najkorzystniejszą. W przypadku nieobecności Sekretarza Województwa Wielkopolskiego – Pana Tomasza Grudziaka spowodowanej urlopem, wyjazdem służbowym lub zwolnieniem lekarskim, do wykonywania ww. czynności upoważnia się Zastępcę Dyrektora Departamentu Administracyjnego Panią Joannę Lewińską-Szałek.

§5

Wykonanie uchwały powierza się Dyrektorowi Departamentu Administracyjnego.

§6

Uchwała wchodzi w życie z dniem podjęcia.

*Marszałek Województwa
Marek Woźniak*



SPECYFIKACJA WARUNKÓW ZAMÓWIENIA (SWZ)

„Dostawa mebli wraz z wniesieniem i montażem na potrzeby Urzędu Marszałkowskiego
Województwa Wielkopolskiego w Poznaniu”

Postępowanie o udzielenie zamówienia publicznego prowadzone w trybie podstawowym bez przeprowadzenia negocjacji na podstawie art. 275 pkt 1 ustawy z dnia 11 września 2019 r. Prawo zamówień publicznych (Dz. U. z 2023 r., poz. 1605 ze zm. – dalej „*pzp*”), o wartości szacunkowej zamówienia mniejszej niż progi unijne (określonej w załączniku do obwieszczenia Prezesa Urzędu Zamówień Publicznych z dnia 3 grudnia 2023r.), tj. poniżej kwoty **221 000 euro, co stanowi równowartość kwoty 1 024 799 zł.**

Zatwierdzono w dniu 11 lipca 2024 r.
Sekretarz Województwa Wielkopolskiego

Tomasz Grudziak

Nr sprawy: DA-V-4-1.272.1.2024

Poznań, lipiec 2024 r



1. Nazwa oraz adres zamawiającego, numer telefonu, adres poczty elektronicznej oraz strony internetowej prowadzonego postępowania

Województwo Wielkopolskie z siedzibą Urzędu Marszałkowskiego Województwa Wielkopolskiego w Poznaniu, al. Niepodległości 34, 61-714 Poznań

NIP: 778-13-46-888

tel. 61 626 67 00

BIP: <https://bip.umww.pl/>

Departament Administracyjny
al. Niepodległości 34, 61-714 Poznań
telefon sekretariat: (61) 626 69 00

Strona internetowa prowadzonego postępowania:

<https://e-zp.umww.pl>

2. Adres strony internetowej, na której udostępniane będą zmiany i wyjaśnienia treści SWZ oraz inne dokumenty zamówienia bezpośrednio związane z postępowaniem o udzielenie zamówienia

<https://e-zp.umww.pl>

3. Tryb udzielenia zamówienia

- 3.1. Zamawiający udziela zamówienia w trybie podstawowym, w którym w odpowiedzi na ogłoszenie o zamówieniu oferty mogą składać wszyscy zainteresowani Wykonawcy, a następnie Zamawiający wybiera najkorzystniejszą ofertę bez przeprowadzenia negocjacji (art. 275 pkt 1 pzp).
- 3.2. Podstawa prawna udzielenia zamówienia publicznego:
Do czynności podejmowanych przez Zamawiającego, Wykonawców w postępowaniu o udzielenie zamówienia oraz do umów w sprawach zamówień publicznych stosuje się przepisy ustawy z dnia 23 kwietnia 1964 r. – Kodeks cywilny, jeżeli przepisy pzp wraz z aktami wykonawczymi, nie stanowią inaczej.
- 3.3. Postępowanie o udzielenie zamówienia prowadzi się w języku polskim.

4. Informację, czy zamawiający przewiduje wybór najkorzystniejszej oferty z możliwością prowadzenia negocjacji

Zamawiający nie przewiduje możliwości prowadzenia negocjacji w celu wyboru najkorzystniejszej oferty.

5. Opis przedmiotu zamówienia

- 5.1. Przedmiotem zamówienia jest dostawa mebli wraz z wniesieniem i montażem na potrzeby Urzędu Marszałkowskiego Województwa Wielkopolskiego w Poznaniu.



- 5.2. Pozostałe warunki realizacji zamówienia zostały określone w Projektowanych postanowieniach umowy, stanowiących załącznik nr 3 do SWZ oraz w szczegółowym opisie przedmiotu zamówienia (SOPZ), stanowiącym załącznik nr 4 do SWZ.
- 5.3. Zamawiający wymaga aby Wykonawca, który złoży najkorzystniejszą ofertę, najpóźniej do ostatniego protokołu odbioru przedmiotu umowy, dostarczył Zamawiającemu wszelkie atesty i certyfikaty wskazane w opisach poszczególnych mebli, zawartych w SOPZ.
- 5.4. Kody CPV przedmiotu zamówienia:

Kod CPV	Nazwa
39113100-8	Fotele
39112000-0	Krzesła
39121100-7	Biurka
39121200-8	Stoły
39132100-7	Szafy na akta
39133000-3	Zestawy wystawowe

- 5.5. Prawo opcji – Zamawiający nie przewiduje prawa opcji.
- 5.6. Zamawiający wymaga, aby przedmiot zamówienia został wykonany zgodnie z wymaganiami zawartymi w niniejszej SWZ.
- 5.7. Opis części zamówienia, jeżeli zamawiający dopuszcza składanie ofert częściowych.

Zamawiający nie dopuszcza podziału zamówienia na części. Powody niedokonania podziału zamówienia na części.

Przedmiotowa dostawa ze względu na zakres oraz specyfikę musi być wykonana i dostarczona w całości. W związku z powyższym brak jest podstaw podziału zamówienia na części. Należy dodać, iż podział zamówienia na części powinien odbywać się przy zachowaniu swobody autonomicznego podejmowania decyzji, na każdej podstawie jaką Zamawiający uzna za stosowną. Zamawiający podejmując decyzję nie podzielenia przedmiotowego zamówienia na części, uwzględniając swoje potrzeby, zachował zasady uczciwej konkurencji. Staranie się przez Wykonawców o zdobycie przedmiotowego zamówienia, w żaden sposób nie zostało ograniczone, a zasada uczciwej konkurencji została zachowana.

- 5.8. Liczba części zamówienia, na którą wykonawca może złożyć ofertę, lub maksymalną liczbę części, na które zamówienie może zostać udzielone temu samemu wykonawcy, oraz kryteria lub zasady, mające zastosowanie do ustalenia, które części zamówienia zostaną udzielone jednemu wykonawcy, w przypadku wyboru jego oferty w większej niż maksymalna liczbie części.

Nie dotyczy – zamówienie nie zostało podzielone na części.

- 5.9. Informacje dotyczące ofert wariantowych, w tym informacje o sposobie przedstawiania ofert wariantowych oraz minimalne warunki, jakim muszą odpowiadać oferty wariantowe, jeżeli zamawiający wymaga lub dopuszcza ich składanie.

Zamawiający nie dopuszcza składania ofert wariantowych.



- 5.10. Maksymalna liczba Wykonawców, z którymi Zamawiający zawrze umowę ramową, jeżeli Zamawiający przewiduje zawarcie umowy ramowej.

Zamawiający nie przewiduje zawarcia umowy ramowej.

- 5.11. Informacja o przewidywanych zamówieniach, o których mowa w art. 214 ust. 1 pkt 7 i 8 pzp, jeżeli zamawiający przewiduje udzielenie takich zamówień.

Zamawiający nie przewiduje udzielenia zamówień, o których mowa w art. 214 ust. 1 pkt 8 pzp,

- 5.12. Informacje dotyczące przeprowadzenia przez wykonawcę wizji lokalnej lub sprawdzenia przez niego dokumentów niezbędnych do realizacji zamówienia, o których mowa w art. 131 ust. 2 pzp, jeżeli zamawiający przewiduje możliwość albo wymaga złożenia oferty po odbyciu wizji lokalnej lub sprawdzeniu tych dokumentów.

Zamawiający nie przewiduje odbycia przez Wykonawców wizji lokalnej. Zamawiający nie przewiduje dokumentów, o których mowa w art. 131 ust. 2 pzp.

- 5.13. Informacje dotyczące walut obcych, w jakich mogą być prowadzone rozliczenia między Zamawiającym a Wykonawcą, jeżeli Zamawiający przewiduje rozliczenia w walutach obcych.

Zamawiający nie przewiduje dokonywania rozliczeń w walutach obcych.

- 5.14. Informację o przewidywanym wyborze najkorzystniejszej oferty z zastosowaniem aukcji elektronicznej wraz z informacjami, o których mowa w art. 230 pzp, jeżeli zamawiający przewiduje aukcję elektroniczną.

Zamawiający nie przewiduje przeprowadzenia aukcji elektronicznej.

- 5.15. Informacje dotyczące zwrotu kosztów udziału w postępowaniu, jeżeli zamawiający przewiduje ich zwrot.

Zamawiający nie przewiduje zwrotu kosztów udziału w postępowaniu.

- 5.16. Wymagania w zakresie zatrudnienia na podstawie stosunku pracy, w okolicznościach, o których mowa w art. 95 pzp.

Zamawiający nie wymaga zatrudnienia osób na podstawie stosunku pracy, w okolicznościach, o których mowa w art. 95 pzp.

- 5.17. Wymagania w zakresie zatrudnienia osób, o których mowa w art. 96 ust. 2 pkt 2 pzp, jeżeli zamawiający przewiduje takie wymagania.

Zamawiający nie wymaga zatrudnienia osób, o których mowa w art. 96 ust. 2 pkt 2 pzp.

- 5.18. Informacje o zastrzeżeniu możliwości ubiegania się o udzielenie zamówienia wyłącznie przez Wykonawców, o których mowa w art. 94 pzp, jeżeli zamawiający przewiduje takie wymagania.

Zamawiający nie przewiduje zastrzeżenia możliwości ubiegania się o udzielenie zamówienia wyłącznie przez Wykonawców, o których mowa w art. 94 pzp,

- 5.19. Informacje o obowiązku osobistego wykonania przez Wykonawcę kluczowych zadań, jeżeli zamawiający dokonuje takiego zastrzeżenia zgodnie z art. 60 i art. 121 pzp.

Zamawiający nie przewiduje obowiązku osobistego wykonania przez Wykonawcę kluczowych części zamówienia, zgodnie z art. 60 i art. 121 pzp.



5.20. Wymóg lub możliwość złożenia ofert w postaci katalogów elektronicznych lub dołączenia katalogów elektronicznych do oferty, w sytuacji określonej w art. 93 pzp.

Zamawiający nie przewiduje możliwości składania ofert w postaci katalogów elektronicznych, w sytuacji określonej w art. 93 pzp.

6. Termin wykonania zamówienia

Zamówienie winno być zrealizowane w terminie do 65 dni od dnia podpisania umowy.

7. Projektowane postanowienia umowy w sprawie zamówienia publicznego, które zostaną wprowadzone do treści tej umowy

Projektowane postanowienia umowy stanowią załącznik nr 3 do SWZ.

8. Informacje o warunkach udziału w postępowaniu

- 8.1. O udzielenie zamówienia mogą ubiegać się Wykonawcy, którzy spełniają warunki udziału w postępowaniu tj. posiadają zdolności techniczne lub zawodowe do wykonania zamówienia.
- 8.2. Zamawiający uzna, że Wykonawca spełnia **warunek dotyczący zdolności technicznych i zawodowych**, niezbędnych do wykonywania przedmiotowego zamówienia wówczas, gdy **wykaże, że** należycie wykonał, a w przypadku świadczeń powtarzających się lub ciągłych również wykonuje, w okresie ostatnich 3 lat, a jeżeli okres prowadzenia działalności *jest krótszy – w tym okresie* **co najmniej dwie dostawy wraz z montażem (w ramach odrębnych umów), a wartość każdej z tych dostaw wynosiła nie mniej niż 350 000,00 zł brutto oraz każda z tych dostaw obejmowała swym zakresem co najmniej trzy rodzaje asortymentu stanowiącego przedmiot niniejszego zamówienia.**

- wraz z podaniem wartości, przedmiotu, dat wykonania i podmiotów, na rzecz których dostawy zostały wykonane lub są wykonywane, **oraz załączeniem dowodów** określających, czy te dostawy zostały wykonane lub są wykonywane należycie.

Dowodami, o których mowa, są referencje bądź inne dokumenty sporządzone przez podmiot, na rzecz którego dostawy zostały wykonane, a w przypadku świadczeń powtarzających się lub ciągłych są wykonywane, a jeżeli wykonawca z przyczyn niezależnych od niego nie jest w stanie uzyskać tych dokumentów – oświadczenie wykonawcy; w przypadku świadczeń powtarzających się lub ciągłych nadal wykonywanych referencje bądź inne dokumenty potwierdzające ich należyte wykonywanie powinny być wystawione w okresie ostatnich 3 miesięcy.

UWAGA 1

W przypadku umów wykonywanych, tj. takich, których realizacja nie zakończyła się przed upływem terminu składania ofert, Wykonawca może wykazać tylko te dostawy zrealizowane w ramach takiej umowy, które na dzień upływu terminu składania ofert spełniają warunki określone w niniejszym pkt. 8.2.

UWAGA 2

W przypadku Wykonawców wspólnie ubiegających się o zamówienie warunek musi spełnić



co najmniej jeden z Wykonawców wspólnie ubiegających się o zamówienie samodzielnie w całości. Jeżeli Wykonawca w celu potwierdzenia spełniania warunku udziału w postępowaniu, określonego w niniejszym pkt. 8.2. polega na zdolnościach technicznych lub zawodowych innego podmiotu, powyższy warunek zostanie uznany za spełniony, jeżeli spełnia go w całości ten podmiot.

UWAGA 3

W przypadku podania wartości dostaw w walucie innej niż PLN, w celu oceny spełniania ww. warunku Zamawiający dokona przeliczenia wskazanej kwoty na PLN według średniego kursu Narodowego Banku Polskiego obowiązującego w dniu publikacji ogłoszenia o niniejszym zamówieniu w Biuletynie Zamówień Publicznych, a jeżeli w tym dniu nie publikowano kursu tej waluty – według ostatniego średniego kursu Narodowego Banku Polskiego przed dniem publikacji ogłoszenia o zamówieniu w Biuletynie Zamówień Publicznych.

9. Podstawy wykluczenia, o których mowa w art. 108 pzp

- 9.1. O udzielenie zamówienia mogą ubiegać się Wykonawcy, którzy nie podlegają wykluczeniu.
- 9.2. Z postępowania o udzielenie zamówienia Zamawiający wykluczy wykonawcę (na podstawie obligatoryjnych przesłanek wykluczenia, o których mowa w art. 108 pzp):
 - 1) będącego osobą fizyczną, którego prawomocnie skazano za przestępstwo:
 - a) udziału w zorganizowanej grupie przestępczej albo związku mającym na celu popełnienie przestępstwa lub przestępstwa skarbowego, o którym mowa w art. 258 Kodeksu karnego,
 - b) handlu ludźmi, o którym mowa w art. 189a Kodeksu karnego,
 - c) o którym mowa w art. 228–230a, art. 250a Kodeksu karnego, w art. 46–48 ustawy z dnia 25 czerwca 2010 r. o sporcie (t.j. Dz.U z 2023 r., poz. 2048) lub w art. 54 ust. 1–4 ustawy z dnia 12 maja 2011 r. o refundacji leków, środków spożywczych specjalnego przeznaczenia żywieniowego oraz wyrobów medycznych (Dz. U. z 2024r., poz. 930 ze zm.),
 - d) finansowania przestępstwa o charakterze terrorystycznym, o którym mowa w art. 165a Kodeksu karnego, lub przestępstwo udaremniania lub utrudniania stwierdzenia przestępnego pochodzenia pieniędzy lub ukrywania ich pochodzenia, o którym mowa w art. 299 Kodeksu karnego,
 - e) o charakterze terrorystycznym, o którym mowa w art. 115 § 20 Kodeksu karnego, lub mające na celu popełnienie tego przestępstwa,
 - f) powierzenia wykonywania pracy małoletniemu cudzoziemcowi, o którym mowa w art. 9 ust. 2 ustawy z dnia 15 czerwca 2012 r. o skutkach powierzania wykonywania pracy cudzoziemcom przebywającym wbrew przepisom na terytorium Rzeczypospolitej Polskiej (Dz. U. z 2021 r. poz. 1745),
 - g) przeciwko obrotowi gospodarczemu, o których mowa w art. 296–307 Kodeksu karnego, przestępstwo oszustwa, o którym mowa w art. 286 Kodeksu karnego, przestępstwo przeciwko wiarygodności dokumentów, o których mowa w art. 270–277d Kodeksu karnego, lub przestępstwo skarbowe,



- h) o którym mowa w art. 9 ust. 1 i 3 lub art. 10 ustawy z dnia 15 czerwca 2012 r. o skutkach powierzania wykonywania pracy cudzoziemcom przebywającym wbrew przepisom na terytorium Rzeczypospolitej Polskiej
- lub za odpowiedni czyn zabroniony określony w przepisach prawa obcego.
- 2) jeżeli urzędującego członka jego organu zarządzającego lub nadzorczego, wspólnika spółki w spółce jawnej lub partnerskiej albo komplementariusza w spółce komandytowej lub komandytowo-akcyjnej lub prokurenta prawomocnie skazano za przestępstwo, o którym mowa w pkt 1;
- 3) wobec którego wydano prawomocny wyrok sądu lub ostateczną decyzję administracyjną o zaleganiu z uiszczeniem podatków, opłat lub składek na ubezpieczenie społeczne lub zdrowotne, chyba że wykonawca odpowiednio przed upływem terminu do składania wniosków o dopuszczenie do udziału w postępowaniu albo przed upływem terminu składania ofert dokonał płatności należnych podatków, opłat lub składek na ubezpieczenie społeczne lub zdrowotne wraz z odsetkami lub grzywnami lub zawarł wiążące porozumienie w sprawie spłaty tych należności;
- 4) wobec którego prawomocnie orzeczono zakaz ubiegania się o zamówienia publiczne;
- 5) jeżeli zamawiający może stwierdzić, na podstawie wiarygodnych przesłanek, że wykonawca zawarł z innymi wykonawcami porozumienie mające na celu zakłócenie konkurencji, w szczególności jeżeli należąc do tej samej grupy kapitałowej w rozumieniu ustawy z dnia 16 lutego 2007 r. o ochronie konkurencji i konsumentów, złożyli odrębne oferty, oferty częściowe lub wnioski o dopuszczenie do udziału w postępowaniu, chyba że wykażą, że przygotowali te oferty lub wnioski niezależnie od siebie;
- 6) jeżeli, w przypadkach, o których mowa w art. 85 ust. 1 pzp, doszło do zakłócenia konkurencji wynikającego z wcześniejszego zaangażowania tego wykonawcy lub podmiotu, który należy z wykonawcą do tej samej grupy kapitałowej w rozumieniu ustawy z dnia 16 lutego 2007 r. o ochronie konkurencji i konsumentów, chyba że spowodowane tym zakłócenie konkurencji może być wyeliminowane w inny sposób niż przez wykluczenie wykonawcy z udziału w postępowaniu o udzielenie zamówienia.
- 9.3. Zamawiający nie przewiduje fakultatywnych podstaw wykluczenia Wykonawcy z postępowania o udzielenie zamówienia publicznego określonych w art. 109 ust. 1 pzp.
- 9.4. Wykonawca może zostać wykluczony przez Zamawiającego na każdym etapie postępowania o udzielenie zamówienia.
- 9.5. Wykonawca nie podlega wykluczeniu w okolicznościach określonych w pkt. 9.2.1), 9.2.2) i 9.2.5), jeżeli udowodni zamawiającemu, że spełnił łącznie następujące przesłanki:
- 1) naprawił lub zobowiązał się do naprawienia szkody wyrządzonej przestępstwem, wykroczeniem lub swoim nieprawidłowym postępowaniem, w tym poprzez zadośćuczynienie pieniężne;
 - 2) wyczerpująco wyjaśnił fakty i okoliczności związane z przestępstwem, wykroczeniem lub swoim nieprawidłowym postępowaniem oraz spowodowanymi przez nie szkodami, aktywnie współpracując odpowiednio z właściwymi organami, w tym organami ścigania, lub



zamawiającym;

- 3) podjął konkretne środki techniczne, organizacyjne i kadrowe, odpowiednie dla zapobiegania dalszym przestępstwom, wykroczeniom lub nieprawidłowemu postępowaniu, w szczególności:
 - a) zerwał wszelkie powiązania z osobami lub podmiotami odpowiedzialnymi za nieprawidłowe postępowanie wykonawcy,
 - b) zreorganizował personel,
 - c) wdrożył system sprawozdawczości i kontroli,
 - d) utworzył struktury audytu wewnętrznego do monitorowania przestrzegania przepisów, wewnętrznych regulacji lub standardów,
 - e) wprowadził wewnętrzne regulacje dotyczące odpowiedzialności i odszkodowań za nieprzestrzeganie przepisów, wewnętrznych regulacji lub standardów.

9.6. Zamawiający ocenia, czy podjęte przez Wykonawcę czynności, o których mowa w pkt. 9.5., są wystarczające do wykazania jego rzetelności, uwzględniając wagę i szczególne okoliczności czynu Wykonawcy. Jeżeli podjęte przez Wykonawcę czynności, o których mowa w pkt. 9.5., nie są wystarczające do wykazania jego rzetelności, Zamawiający wyklucza Wykonawcę.

9A. Inne podstawy wykluczenia.

1. Na podstawie art. 7 ust. 1 ustawy z dnia 13 kwietnia 2022 r. o szczególnych rozwiązaniach w zakresie przeciwdziałania wspieraniu agresji na Ukrainę oraz służących ochronie bezpieczeństwa narodowego (t.j. Dz. U. z 2024 r., poz. 507), z postępowania o udzielenie zamówienia publicznego prowadzonego na podstawie ustawy Pzp wyklucza się:
 - 1) wykonawcę wymienionego w wykazach określonych w rozporządzeniu 765/2006 i rozporządzeniu 269/2014 albo wpisanego na listę na podstawie decyzji w sprawie wpisu na listę rozstrzygającej o zastosowaniu środka, o którym mowa w art. 1 pkt 3 ustawy;
 - 2) wykonawcę, którego beneficjentem rzeczywistym w rozumieniu ustawy z dnia 1 marca 2018 r. o przeciwdziałaniu praniu pieniędzy oraz finansowaniu terroryzmu (t.j. Dz. U. z 2023 r., poz. 1124 ze zm.) jest osoba wymieniona w wykazach określonych w rozporządzeniu 765/2006 i rozporządzeniu 269/2014 albo wpisana na listę lub będąca takim beneficjentem rzeczywistym od dnia 24 lutego 2022 r., o ile została wpisana na listę na podstawie decyzji w sprawie wpisu na listę rozstrzygającej o zastosowaniu środka, o którym mowa w art. 1 pkt 3 ustawy;
 - 3) wykonawcę, którego jednostką dominującą w rozumieniu art. 3 ust. 1 pkt 37 ustawy z dnia 29 września 1994 r. o rachunkowości (Dz. U. z 2023 r., poz. 120 ze zm.), jest podmiot wymieniony w wykazach określonych w rozporządzeniu 765/2006 i rozporządzeniu 269/2014 albo wpisany na listę lub będący taką jednostką dominującą od dnia 24 lutego 2022 r., o ile został wpisany na listę na podstawie decyzji w sprawie wpisu na listę rozstrzygającej o zastosowaniu środka, o którym mowa w art. 1 pkt 3 ustawy.
2. W przypadku wykonawcy wykluczonego na podstawie o której mowa w pkt. 1, zamawiający odrzuca ofertę takiego wykonawcy.
3. Przez ubieganie się o udzielenie zamówienia publicznego rozumie się złożenie oferty.



4. Osoba lub podmiot podlegające wykluczeniu na podstawie pkt. 1, które w okresie tego wykluczenia ubiegają się o udzielenie zamówienia publicznego lub biorą udział w postępowaniu o udzielenie zamówienia publicznego podlegają karze pieniężnej, o której mowa w art. 7 ust. 7 ustawy o szczególnych rozwiązaniach w zakresie przeciwdziałania wspieraniu agresji na Ukrainę oraz służących ochronie bezpieczeństwa narodowego.

10. Informacje o podmiotowych środkach dowodowych

- 10.1. W postępowaniu o udzielenie zamówienia Zamawiający żąda podmiotowych środków dowodowych na potwierdzenie spełniania warunków udziału w postępowaniu.
Zamawiający dokona oceny spełniania wymagań stawianych Wykonawcom na podstawie przedłożonych dokumentów i oświadczeń, o których mowa w SWZ, na zasadzie „spełnia” albo „nie spełnia”.
- 10.2. W trybie podstawowym oświadczenie, o którym mowa w art. 125 ust. 1 pzp, w zakresie wskazanym przez Zamawiającego, Wykonawca dołącza do oferty składanej w odpowiedzi na ogłoszenie o zamówieniu. Oświadczenie o niepodleganiu wykluczeniu oraz spełnianiu warunków udziału w postępowaniu Wykonawca składa zgodnie ze wzorem załącznika nr 2 do SWZ. Przedmiotowe oświadczenie nie stanowi podmiotowego środka dowodowego.
- 10.3. Oświadczenie, o którym mowa w pkt. 10.2., stanowi dowód potwierdzający brak podstaw wykluczenia, spełnianie warunków udziału w postępowaniu, odpowiednio na dzień składania ofert, tymczasowo zastępujący wymagane przez Zamawiającego podmiotowe środki dowodowe.
- 10.4. W przypadku wspólnego ubiegania się o zamówienie przez Wykonawców, oświadczenie, o którym mowa w pkt. 10.2. SWZ, składa każdy z Wykonawców. Oświadczenia te potwierdzają brak podstaw wykluczenia oraz spełnianie warunków udziału w postępowaniu w zakresie, w jakim każdy z Wykonawców wykazuje spełnianie warunków udziału w postępowaniu.
- 10.5. Wykonawca, w przypadku polegania na zdolnościach lub sytuacji podmiotów udostępniających zasoby, przedstawia, wraz z oświadczeniem, o którym mowa w pkt. 10.2. SWZ, także oświadczenie podmiotu udostępniającego zasoby, potwierdzające brak podstaw wykluczenia tego podmiotu oraz odpowiednio spełnianie warunków udziału w postępowaniu, w zakresie, w jakim Wykonawca powołuje się na jego zasoby.
- 10.6. Zamawiający nie żąda złożenia oświadczenia, o którym mowa w art. 125 ust. 1 pzp dotyczącego Podwykonawców.
- 10.7. Zamawiający wzywa Wykonawcę, którego oferta została najwyżej oceniona, do złożenia w wyznaczonym terminie, nie krótszym niż 5 dni od dnia wezwania, podmiotowych środków dowodowych, aktualnych na dzień złożenia podmiotowych środków dowodowych wskazanych w pkt. 10.8. SWZ.
- 10.8. W celu potwierdzenia spełniania przez Wykonawcę warunków udziału w postępowaniu dotyczących zdolności technicznej lub zawodowej (określonej w pkt. 8.2. SWZ Zamawiający żąda następujących podmiotowych środków dowodowych:
 - 1) **wykazu dostaw** wykonanych, a w przypadku świadczeń powtarzających się lub ciągłych również wykonywanych, w okresie ostatnich 3 lat, a jeżeli okres prowadzenia działalności jest krótszy – w tym okresie, wraz z podaniem ich wartości, przedmiotu, dat wykonania i



podmiotów, na rzecz których dostawy zostały wykonane lub są wykonywane (**na przykładzie wzoru udostępnionego Wykonawcy najwyżej ocenionemu**), oraz **załączeniem dowodów** określających, czy te dostawy zostały wykonane lub są wykonywane należycie, przy czym dowodami, o których mowa, są referencje bądź inne dokumenty sporządzone przez podmiot, na rzecz którego dostawy zostały wykonane, a w przypadku świadczeń powtarzających się lub ciągłych są wykonywane, a jeżeli wykonawca z przyczyn niezależnych od niego nie jest w stanie uzyskać tych dokumentów – oświadczenie wykonawcy; w przypadku świadczeń powtarzających się lub ciągłych nadal wykonywanych referencje bądź inne dokumenty potwierdzające ich należyte wykonywanie powinny być wystawione w okresie ostatnich 3 miesięcy.

- 10.9. Okresy wyrażone w latach lub miesiącach, o których mowa w pkt. 10.8.1) SWZ liczy się wstecz od dnia:
- 1) w którym upływa termin składania ofert;
 - 2) złożenia podmiotowego środka dowodowego, o którym mowa w pkt. 10.8.1) SWZ w przypadkach, o których mowa w art. 217 ust. 2, art. 455 ust. 1 pkt 2 lit. b oraz art. 462 ust. 7 pzp.
- 10.10. Jeżeli Wykonawca powołuje się na doświadczenie w realizacji dostaw lub usług, wykonywanych wspólnie z innymi Wykonawcami, wykaz o którym mowa w §9 ust. 1 pkt 2 Rozporządzenia Ministra Rozwoju, Pracy i Technologii z dnia 23 grudnia 2020 r. w sprawie podmiotowych środków dowodowych oraz innych dokumentów lub oświadczeń, jakich może żądać zamawiający od wykonawcy (Dz. U. z 2020 poz. 2415), dotyczy dostaw lub usług, w których wykonaniu Wykonawca ten bezpośrednio uczestniczył, a w przypadku świadczeń powtarzających się lub ciągłych, w których Wykonywaniu bezpośrednio uczestniczył lub uczestniczy.
- 10.11. Jeżeli w imieniu Wykonawcy działa osoba, której umocowanie do jego reprezentowania nie wynika z dokumentów, o których mowa w §13 ust. 1 Rozporządzenia Ministra Rozwoju, Pracy i Technologii z dnia 23 grudnia 2020 r. w sprawie podmiotowych środków dowodowych oraz innych dokumentów lub oświadczeń, jakich może żądać zamawiający od wykonawcy (Dz. U. z 2020 poz. 2415), Zamawiający żąda od Wykonawcy pełnomocnictwa lub innego dokumentu potwierdzającego umocowanie do reprezentowania Wykonawcy.
- 10.12. Zapis pkt. 10.11. SWZ stosuje się odpowiednio do osoby działającej w imieniu Wykonawców wspólnie ubiegających się o udzielenie zamówienia publicznego.
- 10.13. Zapis pkt. 10.11. SWZ stosuje się odpowiednio do osoby działającej w imieniu podmiotu udostępniającego zasoby na zasadach określonych w art. 118 pzp lub Podwykonawcy niebędącego podmiotem udostępniającym zasoby na takich zasadach.

UDOSTĘPNIENIE Z ZASOBÓW

- 10.14. Wykonawca może w celu potwierdzenia spełniania warunków udziału w postępowaniu, w stosownych sytuacjach oraz w odniesieniu do konkretnego zamówienia, lub jego części, polegać na zdolnościach technicznych lub zawodowych podmiotów udostępniających zasoby, niezależnie od charakteru prawnego łączących go z nimi stosunków prawnych.
- 10.15. Wykonawca, który polega na zdolnościach lub sytuacji podmiotów udostępniających zasoby, składa, wraz z ofertą, zobowiązanie podmiotu udostępniającego zasoby do oddania mu do



dyspozycji niezbędnych zasobów na potrzeby realizacji danego zamówienia lub inny podmiotowy środek dowodowy potwierdzający, że Wykonawca realizując zamówienie, będzie dysponował niezbędnymi zasobami tych podmiotów.

- 10.16. Zobowiązanie podmiotu udostępniającego zasoby, o którym mowa w pkt. 10.15. SWZ, potwierdza, że stosunek łączący Wykonawcę z podmiotami udostępniającymi zasoby gwarantuje rzeczywisty dostęp do tych zasobów oraz określa w szczególności:
- 1) zakres dostępnych wykonawcy zasobów podmiotu udostępniającego zasoby;
 - 2) sposób i okres udostępnienia Wykonawcy i wykorzystania przez niego zasobów podmiotu udostępniającego te zasoby przy wykonywaniu zamówienia;
- 10.17. Zamawiający ocenia, czy udostępniane Wykonawcy przez podmioty udostępniające zasoby zdolności techniczne lub zawodowe, pozwalają na wykazanie przez Wykonawcę spełnienia warunków udziału w postępowaniu, o których mowa w art. 112 ust. 2 pkt 4 pzp, a także bada, czy nie zachodzą wobec tego podmiotu podstawy wykluczenia, które zostały przewidziane względem Wykonawcy.
- 10.18. Jeżeli zdolności techniczne lub zawodowe podmiotu udostępniającego zasoby nie potwierdzają spełnienia przez Wykonawcę warunków udziału w postępowaniu lub zachodzą wobec tego podmiotu podstawy wykluczenia, Zamawiający żąda, aby Wykonawca w terminie określonym przez Zamawiającego zastąpił ten podmiot innym podmiotem lub podmiotami albo wykazał, że samodzielnie spełnia warunki udziału w postępowaniu.
- 10.19. Wykonawca nie może, po upływie terminu składania ofert, powoływać się na zdolności lub sytuację podmiotów udostępniających zasoby, jeżeli na etapie składania ofert nie polegał on w danym zakresie na zdolnościach lub sytuacji podmiotów udostępniających zasoby.

INFORMACJA NA TEMAT WYKONAWCÓW WSPÓLNIE UBIEGAJĄCYCH SIĘ O UDZIELENIE ZAMÓWIENIA

- 10.20. Wykonawcy mogą wspólnie ubiegać się o udzielenie zamówienia.
- 10.21. W przypadku, o którym mowa w pkt. 10.20. SWZ Wykonawcy ustanawiają pełnomocnika do reprezentowania ich w postępowaniu o udzielenie zamówienia albo do reprezentowania w postępowaniu i zawarcia umowy w sprawie zamówienia publicznego. Oferta musi być podpisana w taki sposób, by prawnie zobowiązywała wszystkich Wykonawców występujących wspólnie (przez każdego z Wykonawców lub pełnomocnika). Wszelka korespondencja dokonywana będzie wyłącznie z Wykonawcą występującym jako pełnomocnik pozostałych.
- 10.22. Przepisy dotyczące Wykonawcy stosuje się odpowiednio do Wykonawców wspólnie ubiegających się o udzielenie zamówienia.

PODWYKONAWSTWO

- 10.23. Umowa o podwykonawstwo – należy przez to rozumieć umowę w formie pisemnej o charakterze odpłatnym, zawartą między Wykonawcą a Podwykonawcą, a w przypadku zamówienia na roboty budowlane innego niż zamówienie w dziedzinach obronności i bezpieczeństwa, także między Podwykonawcą a dalszym Podwykonawcą lub między dalszymi Podwykonawcami, na mocy której odpowiednio Podwykonawca lub dalszy Podwykonawca, zobowiązuje się wykonać część zamówienia.



- 10.24. Wykonawca może powierzyć wykonanie części zamówienia podwykonawcy.
- 10.25. Zamawiający żąda wskazania przez Wykonawcę, w ofercie, części zamówienia, których wykonanie zamierza powierzyć Podwykonawcom, oraz podania nazw ewentualnych Podwykonawców, jeżeli są już znani.
- 10.26. Jeżeli zmiana albo rezygnacja z Podwykonawcy dotyczy podmiotu, na którego zasoby Wykonawca powoływał się, na zasadach określonych w art. 118 ust. 1 pzp, w celu wykazania spełniania warunków udziału w postępowaniu, Wykonawca jest obowiązany wykazać Zamawiającemu, że proponowany inny Podwykonawca lub Wykonawca samodzielnie spełnia je w stopniu nie mniejszym niż Podwykonawca, na którego zasoby Wykonawca powoływał się w trakcie postępowania o udzielenie zamówienia. Przepis art. 122 pzp stosuje się odpowiednio.
- 10.27. Powierzenie wykonania części zamówienia Podwykonawcom nie zwalnia Wykonawcy z odpowiedzialności za należyte wykonanie tego zamówienia.
- 10.28. Informacje dodatkowe o podwykonawstwie:
- 1) Wykonawca ponosi wobec Zamawiającego pełną odpowiedzialność za wszelkie czynności, których wykonanie powierzył Podwykonawcom. Wykonawca odpowiada za działania, uchybienia i zaniechania Podwykonawców jak za własne.
 - 2) Wykonawca ponosi pełną odpowiedzialność za dokonywanie w terminie i w należytej wysokości wszelkich rozliczeń finansowych z podwykonawcami.

SPOSÓB SPORZĄDZANIA I PRZEKAZYWANIA INFORMACJI ORAZ WYMAGANIA TECHNICZNE DLA DOKUMENTÓW ELEKTRONICZNYCH ORAZ ŚRODKÓW KOMUNIKACJI ELEKTRONICZNEJ

- 10.29. Oferty, oświadczenia, o których mowa w art. 125 ust. 1 pzp, podmiotowe środki dowodowe, w tym oświadczenie, o którym mowa w art. 117 ust. 4 pzp, oraz zobowiązanie podmiotu udostępniającego zasoby, o którym mowa w art. 118 ust. 3 pzp, przedmiotowe środki dowodowe, pełnomocnictwo, dokumenty, o których mowa w art. 94 ust. 2 pzp, sporządza się w postaci elektronicznej, w formatach danych określonych w przepisach wydanych na podstawie art. 18 ustawy z dnia 17 lutego 2005 r. o informatyzacji działalności podmiotów realizujących zadania publiczne (Dz. U. z 2023 r. poz. 57 ze zm.), z zastrzeżeniem formatów, o których mowa w art. 66 ust. 1 pzp, z uwzględnieniem rodzaju przekazywanych danych.
- 10.30. Informacje, oświadczenia lub dokumenty, inne niż określone w pkt. 10.29. SWZ, przekazywane w postępowaniu, sporządza się w postaci elektronicznej, w formatach danych określonych w przepisach wydanych na podstawie art. 18 ustawy z dnia 17 lutego 2005 r. o informatyzacji działalności podmiotów realizujących zadania publiczne lub jako tekst wpisany bezpośrednio do wiadomości przekazywanej przy użyciu środków komunikacji elektronicznej, o których mowa w pkt. 10.31. SWZ.
- 10.31. Dokumenty elektroniczne przekazuje się w postępowaniu przy użyciu środków komunikacji elektronicznej wskazanych przez Zamawiającego zgodnie z art. 67 pzp.
- 10.32. Zgodnie z art. 65 ust.1 pkt 4 ustawy Pzp, Zamawiający odstępuje od wymogu użycia środków komunikacji elektronicznej w zakresie złożenia próbki, stanowiącej przedmiotowy środek dowodowy określony w rozdziale 10A niniejszej specyfikacji.



- 10.33. W przypadku gdy dokumenty elektroniczne w postępowaniu, przekazywane przy użyciu środków komunikacji elektronicznej, zawierają informacje stanowiące tajemnicę przedsiębiorstwa w rozumieniu przepisów ustawy z dnia 16 kwietnia 1993 r. o zwalczaniu nieuczciwej konkurencji (Dz. U. z 2020 r. poz. 1913 ze zm.), Wykonawca, w celu utrzymania w poufności tych informacji, przekazuje je w wydzielonym i odpowiednio oznaczonym pliku.
- 10.34. Podmiotowe środki dowodowe, przedmiotowe środki dowodowe oraz inne dokumenty lub oświadczenia, sporządzone w języku obcym przekazuje się wraz z tłumaczeniem na język polski.
- 10.35. W przypadku gdy podmiotowe środki dowodowe, przedmiotowe środki dowodowe, inne dokumenty, w tym dokumenty, o których mowa w art. 94 ust. 2 pzp, lub dokumenty potwierdzające umocowanie do reprezentowania odpowiednio Wykonawcy, Wykonawców wspólnie ubiegających się o udzielenie zamówienia publicznego, podmiotu udostępniającego zasoby na zasadach określonych w art. 118 pzp lub Podwykonawcy niebędącego podmiotem udostępniającym zasoby na takich zasadach, zwane dalej „dokumentami potwierdzającymi umocowanie do reprezentowania”, zostały wystawione przez upoważnione podmioty inne niż Wykonawca, Wykonawca wspólnie ubiegający się o udzielenie zamówienia, podmiot udostępniający zasoby lub Podwykonawca, zwane dalej „upoważnionymi podmiotami”, jako dokument elektroniczny, przekazuje się ten dokument.
- 10.36. W przypadku gdy podmiotowe środki dowodowe, przedmiotowe środki dowodowe, inne dokumenty, w tym dokumenty, o których mowa w art. 94 ust. 2 pzp, lub dokumenty potwierdzające umocowanie do reprezentowania, zostały wystawione przez upoważnione podmioty jako dokument w postaci papierowej, przekazuje się cyfrowe odwzorowanie tego dokumentu opatrzone w przypadku postępowań lub konkursów o wartości mniejszej niż progi unijne, kwalifikowanym podpisem elektronicznym, podpisem zaufanym lub podpisem osobistym, poświadczające zgodność cyfrowego odwzorowania z dokumentem w postaci papierowej.
- 10.37. Poświadczenia zgodności cyfrowego odwzorowania z dokumentem w postaci papierowej, o którym mowa w pkt. 10.36. SWZ, dokonuje w przypadku:
- 1) podmiotowych środków dowodowych oraz dokumentów potwierdzających umocowanie do reprezentowania – odpowiednio Wykonawca, Wykonawca wspólnie ubiegający się o udzielenie zamówienia, podmiot udostępniający zasoby lub Podwykonawca, w zakresie podmiotowych środków dowodowych lub dokumentów potwierdzających umocowanie do reprezentowania, które każdego z nich dotyczą;
 - 2) przedmiotowych środków dowodowych – odpowiednio Wykonawca lub Wykonawca wspólnie ubiegający się o udzielenie zamówienia;
 - 3) innych dokumentów, w tym dokumentów, o których mowa w art. 94 ust. 2 pzp – odpowiednio Wykonawca lub Wykonawca wspólnie ubiegający się o udzielenie zamówienia, w zakresie dokumentów, które każdego z nich dotyczą.
- 10.38. Poświadczenia zgodności cyfrowego odwzorowania z dokumentem w postaci papierowej, o którym mowa w pkt. 10.36. SWZ, może dokonać również notariusz.
- 10.39. Przez cyfrowe odwzorowanie, o którym mowa w pkt. 10.36. – 10.38. SWZ oraz pkt. 10.41. – 10.43. SWZ, należy rozumieć dokument elektroniczny będący kopią elektroniczną treści



zapisanej w postaci papierowej, umożliwiającą zapoznanie się z tą treścią i jej zrozumienie, bez konieczności bezpośredniego dostępu do oryginału.

- 10.40. Podmiotowe środki dowodowe, w tym oświadczenie, o którym mowa w art. 117 ust. 4 pzp, oraz zobowiązanie podmiotu udostępniającego zasoby, przedmiotowe środki dowodowe, dokumenty, o których mowa w art. 94 ust. 2 pzp, niewystawione przez upoważnione podmioty, oraz pełnomocnictwo przekazuje się w postaci elektronicznej i opatruje się w przypadku postępowań lub konkursów o wartości mniejszej niż progi unijne, kwalifikowanym podpisem elektronicznym, podpisem zaufanym lub podpisem osobistym.
- 10.41. W przypadku gdy podmiotowe środki dowodowe, w tym oświadczenie, o którym mowa w art. 117 ust. 4 pzp, oraz zobowiązanie podmiotu udostępniającego zasoby, przedmiotowe środki dowodowe, dokumenty, o których mowa w art. 94 ust. 2 pzp, niewystawione przez upoważnione podmioty lub pełnomocnictwo, zostały sporządzone jako dokument w postaci papierowej i opatrzone własnoręcznym podpisem, przekazuje się cyfrowe odwzorowanie tego dokumentu opatrzone w przypadku postępowań lub konkursów, o wartości mniejszej niż progi unijne, kwalifikowanym podpisem elektronicznym, podpisem zaufanym lub podpisem osobistym, poświadczającym zgodność cyfrowego odwzorowania z dokumentem w postaci papierowej.
- 10.42. Poświadczenia zgodności cyfrowego odwzorowania z dokumentem w postaci papierowej, o którym mowa w pkt. 10.41. SWZ, dokonuje w przypadku:
- 1) podmiotowych środków dowodowych – odpowiednio Wykonawca, Wykonawca wspólnie ubiegający się o udzielenie zamówienia, podmiot udostępniający zasoby lub Podwykonawca, w zakresie podmiotowych środków dowodowych, które każdego z nich dotyczą;
 - 2) przedmiotowego środka dowodowego, dokumentu, o którym mowa w art. 94 ust. 2 pzp, oświadczenia, o którym mowa w art. 117 ust. 4 pzp, lub zobowiązania podmiotu udostępniającego zasoby – odpowiednio Wykonawca lub Wykonawca wspólnie ubiegający się o udzielenie zamówienia;
 - 3) pełnomocnictwa – mocodawca.
- 10.43. Poświadczenia zgodności cyfrowego odwzorowania z dokumentem w postaci papierowej, o którym mowa w pkt. 10.41. SWZ, może dokonać również notariusz.
- 10.44. W przypadku przekazywania w postępowaniu dokumentu elektronicznego w formacie poddającym dane kompresji, opatrzenie pliku zawierającego skompresowane dokumenty w przypadku postępowań o wartości mniejszej niż progi unijne, kwalifikowanym podpisem elektronicznym, podpisem zaufanym lub podpisem osobistym, jest równoznaczne z opatrzeniem wszystkich dokumentów zawartych w tym pliku odpowiednio kwalifikowanym podpisem elektronicznym, podpisem zaufanym lub podpisem osobistym.

10 A. Informacja w sprawie przedmiotowych środków dowodowych

1. Zamawiający żąda do upływu terminu składania ofert złożenia przedmiotowych środków dowodowych w postaci próbki mebli - po jednej sztuce gotowych próbek mebli wykonanych zgodnie z wymaganiami opisanymi w następujących pozycjach asortymentowych SOPZ:
 - krzesło konferencyjne z podłokietnikami – pozycja nr 1 SOPZ,



- fotel obrotowy – pozycja nr 2 SOPZ.

Złożone próbki mebli zostaną ocenione przez Zamawiającego pod kątem i na warunkach opisanych w rozdziale 16 pkt 16.2. niniejszej specyfikacji – w kryterium oceny ofert „jakość oraz funkcjonalność i ergonomia”.

Złożone próbki mebli będą stanowiły punkt odniesienia (weryfikacji) dla dostarczonych przez Wykonawcę, któremu udzielone zostanie zamówienie, mebli.

Złożone, przez Wykonawcę - któremu udzielone zostanie zamówienie, próbki mebli zostaną zaliczone na poczet przyszłej dostawy mebli, zgodnie z zawartą umową. Pozostałym Wykonawcom próbki złożonych przez nich mebli zostaną zwrócone zgodnie z przepisami wynikającymi z art. 77 ustawy Pzp.

2. Szczegółowe informacje w zakresie terminu jak i sposobu złożenia przedmiotowego środka dowodowego (próbki mebli) zostały określone w rozdziale 19 SWZ.

UWAGA:

Próbka nie podlega uzupełnieniu zgodnie z treścią art. 107 ust. 3 ustawy Pzp.

Wykonawca, który nie złoży do upływu terminu składania ofert wymaganej próbki, uzyska w kryterium oceny ofert „jakość oraz funkcjonalność i ergonomia” 0 pkt.

11. Wymagania dotyczące wadium

- 1) Zamawiający wymaga wniesienia wadium w wysokości: **8 000,00 zł (słownie: osiem tysięcy złotych)**.
- 2) Wadium wnosi się przed upływem terminu składania ofert i utrzymuje nieprzerwanie do dnia upływu terminu związania ofertą, z wyjątkiem przypadków, o których mowa w art. 98 ust. 1 pkt 2 i 3 oraz ust. 2 pzp.
- 3) Przedłużenie terminu związania ofertą jest dopuszczalne tylko z jednoczesnym przedłużeniem okresu ważności wadium albo, jeżeli nie jest to możliwe, z wniesieniem nowego wadium na przedłużony okres związania ofertą.
- 4) Wadium może być wnoszone według wyboru Wykonawcy w jednej lub kilku następujących formach:
 - 1) pieniądzu – przelewem na rachunek bankowy wskazany przez Zamawiającego: **PKO 47 1020 4027 0000 1502 0400 8058** z podaniem tytułu: „**Wadium – Dostawa mebli dla UMWW w Poznaniu**”;
 - 2) gwarancjach bankowych;
 - 3) gwarancjach ubezpieczeniowych;
 - 4) poręczeniach udzielanych przez podmioty, o których mowa w art. 6b ust. 5 pkt 2 ustawy z dnia 9 listopada 2000 r. o utworzeniu Polskiej Agencji Rozwoju Przedsiębiorczości (t.j. Dz. U. z 2024 r., poz. 419).



- 5) Jeżeli wadium jest wnoszone w formie gwarancji lub poręczenia, o których mowa w pkt 4)2) – 4)4) ust. 7 Wykonawca przekazuje Zamawiającemu oryginał gwarancji lub poręczenia, w postaci elektronicznej.
- 6) Zamawiający zwraca wadium niezwłocznie, nie później jednak niż w terminie 7 dni od dnia wystąpienia jednej z okoliczności:
 - 1) upływu terminu związania ofertą;
 - 2) zawarcia umowy w sprawie zamówienia publicznego;
 - 3) unieważnienia postępowania o udzielenie zamówienia, z wyjątkiem sytuacji gdy nie zostało rozstrzygnięte odwołanie na czynność unieważnienia albo nie upłynął termin do jego wniesienia.
- 7) Zamawiający, niezwłocznie, nie później jednak niż w terminie 7 dni od dnia złożenia wniosku zwraca wadium Wykonawcy:
 - 1) który wycofał ofertę przed upływem terminu składania ofert;
 - 2) którego oferta została odrzucona;
 - 3) po wyborze najkorzystniejszej oferty, z wyjątkiem Wykonawcy, którego oferta została wybrana jako najkorzystniejsza;
 - 4) po unieważnieniu postępowania, w przypadku gdy nie zostało rozstrzygnięte odwołanie na czynność unieważnienia albo nie upłynął termin do jego wniesienia.
- 8) Złożenie wniosku o zwrot wadium, o którym mowa w pkt 7) powoduje rozwiązanie stosunku prawnego z Wykonawcą wraz z utratą przez niego prawa do korzystania ze środków ochrony prawnej, o których mowa w dziale IX pzp.
- 9) Zamawiający zatrzymuje wadium wraz z odsetkami, a w przypadku wadium wniesionego w formie gwarancji lub poręczenia, o których mowa w pkt 4)2) – 4)4), występuje odpowiednio do gwaranta lub poręczyciela z żądaniem zapłaty wadium, jeżeli:
 - 1) Wykonawca w odpowiedzi na wezwanie, o którym mowa w art. 107 ust. 2 pzp lub art. 128 ust. 1 pzp, z przyczyn leżących po jego stronie, nie złożył podmiotowych środków dowodowych lub przedmiotowych środków dowodowych potwierdzających okoliczności, o których mowa w art. 57 pzp lub art. 106 ust. 1 pzp, oświadczenia, o którym mowa w art. 125 ust. 1 pzp, innych dokumentów lub oświadczeń lub nie wyraził zgody na poprawienie omyłki, o której mowa w art. 223 ust. 2 pkt 3 pzp, co spowodowało brak możliwości wybrania oferty złożonej przez Wykonawcę jako najkorzystniejszej;
 - 2) Wykonawca, którego oferta została wybrana:
 - odmówił podpisania umowy w sprawie zamówienia publicznego na warunkach określonych w ofercie.
 - 3) zawarcie umowy w sprawie zamówienia publicznego stało się niemożliwe z przyczyn leżących po stronie Wykonawcy, którego oferta została wybrana.
- 10) W przypadku wadium wnoszonego w formach wymienionych w pkt 4)2) – 4)4), treść dokumentu wadium musi zawierać wszystkie przesłanki zatrzymania wadium określone w pkt. 9).



- 11) Wadium w formie, o której mowa w pkt. 4)1) ust. 7, zostanie uznane jako wniesione, jeżeli zostanie zaksięgowane przez Bank na rachunku, o którym mowa w pkt 4)1) ust. 7, przed upływem terminu składania ofert.
- 12) **Wadium wnoszone w formach wymienionych w pkt 4)2) – 4)4) musi:**
 - 1) **wskazywać gwaranta lub poręczyciela (nazwa podmiotu udzielającego gwarancji lub poręczenia);**
 - 2) **wskazywać beneficjenta – Województwo Wielkopolskie z siedzibą Urzędu Marszałkowskiego Województwa Wielkopolskiego w Poznaniu,**
 - 3) **określać termin obowiązywania gwarancji lub poręczenia (musi obejmować okres związania ofertą),**
 - 4) **określać kwotę poręczenia lub gwarancji (musi być równa kwocie wadium),**
 - 5) **gwarantować wypłatę należności w sposób nieodwołalny, bezwarunkowy i na pierwsze pisemne żądanie Zamawiającego jako Beneficjenta,**
 - 6) **wskazywać przyczyny zatrzymania wadium przez Zamawiającego, określone w pkt 9).**
- 13) Zamawiający zwraca wadium wniesione w pieniądzu wraz z odsetkami wynikającymi z umowy rachunku bankowego, na którym było ono przechowywane, pomniejszone o koszty prowadzenia rachunku bankowego oraz prowizji bankowej za przelew pieniędzy na rachunek bankowy wskazany przez Wykonawcę.
- 14) Zamawiający zwraca wadium wniesione w innej formie niż w pieniądzu poprzez złożenie gwarantowi lub poręczycielowi oświadczenia o zwolnieniu wadium. Zwolnienia albo zwrotu dokumentu wadialnego może dokonać wyłącznie Zamawiający.

12. Informacje o środkach komunikacji elektronicznej, przy użyciu których Zamawiający będzie komunikował się z Wykonawcami, oraz przekazywania oświadczeń lub dokumentów.

- 12.1. Środki komunikacji elektronicznej – należy przez to rozumieć środki komunikacji elektronicznej w rozumieniu ustawy z dnia 18 lipca 2002 r. o świadczeniu usług drogą elektroniczną (Dz. U. z 2020 r. poz. 344).
- 12.2. Komunikacja w postępowaniu o udzielenie zamówienia w tym składanie ofert, wymiana informacji oraz przekazywanie dokumentów lub oświadczeń między Zamawiającym a Wykonawcą, z uwzględnieniem wyjątków określonych w ustawie pzp, odbywa się przy użyciu środków komunikacji elektronicznej.
- 12.3. Zamawiający korzysta, w postępowaniu o udzielenie zamówienia, tylko z takich narzędzi i urządzeń komunikacji elektronicznej, które są niedyskryminujące, ogólnie dostępne oraz interoperacyjne w rozumieniu ustawy z dnia 17 lutego 2005 r. o informatyzacji działalności podmiotów realizujących zadania publiczne (t.j. Dz. U. z 2024 r. poz. 307), z produktami powszechnie używanymi służącymi elektronicznemu przechowywaniu, przetwarzaniu i przesyłaniu danych, i które nie ograniczają Wykonawcom dostępu do postępowania o udzielenie zamówienia.
- 12.4. Prezes Rady Ministrów określił w dniu 30 grudnia 2020 r. rozporządzenie w sprawie sposobu sporządzania i przekazywania informacji oraz wymagań technicznych dla dokumentów



elektronicznych oraz środków komunikacji elektronicznej w postępowaniu o udzielenie zamówienia publicznego lub konkursie (Dz.U. 2020 r., poz. 2452).

- 12.5. W niniejszym postępowaniu o udzielenie zamówienia komunikacja między Zamawiającym, a Wykonawcami odbywała się za pośrednictwem **Systemu E-Zamówienia Publiczne Województwo Wielkopolskie z siedzibą UMWW w Poznaniu**, (zwanego dalej Systemem e-ZP lub Systemem) dostępnego pod adresem <https://e-zp.umww.pl>
- 12.6. Wszelkie informacje dotyczące postępowania w tym zapytania i odpowiedzi dla Wykonawców, modyfikacje SWZ, ogłoszenie wyników itp. będą zamieszczane na Systemie e-ZP.

13. Informacje o sposobie komunikowania się Zamawiającego z Wykonawcami w inny sposób niż przy użyciu środków komunikacji elektronicznej, w tym w przypadku zaistnienia jednej z sytuacji określonych w art. 65 ust. 1, art. 66 i art. 69

Zamawiający przewiduje komunikowanie się z Wykonawcami w inny sposób niż przy użyciu środków komunikacji elektronicznej, w zakresie złożenia przedmiotowego środka dowodowego (próbki), co zostało określone w pkt 10.32 niniejszej specyfikacji.

14. Wskazanie osób uprawnionych do komunikowania się z Wykonawcami

Osoby uprawnione do komunikowania się z Wykonawcami:

Joanna Szpilewicz, tel. 61 626 69 19 w godz. 8⁰⁰ – 15⁰⁰
e-mail: joanna.szpilewicz@umww.pl (od poniedziałku do piątku);

15. Termin związania ofertą

15.1. Wykonawcy pozostają związani ofertą do dnia 22.08.2024 r.

- 15.2. W przypadku gdy wybór najkorzystniejszej oferty nie nastąpi przed upływem terminu związania ofertą, o którym mowa w pkt. 15.1. SWZ, Zamawiający przed upływem terminu związania ofertą, zwraca się jednokrotnie do Wykonawców o wyrażenie zgody na przedłużenie tego terminu o wskazywany przez niego okres, nie dłuższy niż 30 dni.

16. Opis kryteriów oceny ofert wraz z podaniem wag tych kryteriów i sposobu oceny ofert

- 16.1. Zamawiający wybiera najkorzystniejszą ofertę na podstawie kryteriów oceny ofert określonych w dokumentach zamówienia.

- 16.2. Kryteria oceny ofert:

Zamawiający przy wyborze Wykonawcy posługiwał się będzie następującymi kryteriami:

Nr	Nazwa kryterium	Waga (pkt)
1	Cena	60
2	Jakość oraz funkcjonalność i ergonomia (na podstawie załączonych próbek mebli)	25
3	Okres gwarancji na całość dostarczonego i złożonego przedmiotu zamówienia, z wyłączeniem zawiasów (gwarancja dożywotnia)	15



Zamawiający przy dokonywaniu wszelkich obliczeń zastosuje zaokrąglenie każdego wyniku do dwóch miejsc po przecinku.

1. Punkty przyznawane w kryterium ceny (C) będą liczone według wzoru

$$L_{pc} = (C_n/C_{bo}) * 60 \text{ pkt}$$

L_{pc} - liczba punktów uzyskana w kryterium cena

C_n - najniższa cena ofertowa brutto spośród badanych ofert

C_{bo} - cena badanej oferty

2. Punkty w kryterium „jakość oraz funkcjonalność i ergonomia” (J) przyznane zostaną w oparciu o przedstawione poniżej zasady:

Ocena w zakresie tego kryterium zostanie dokonana na podstawie dostarczonych próbek mebli, o której mowa w Rozdziale 10A SWZ.

W kryterium „jakość oraz funkcjonalność i ergonomia”, oferta łącznie może uzyskać maksymalnie 25 punktów.

1) **Funkcjonalność oraz ergonomia krzesła konferencyjnego z podłokietnikami – pozycja nr 1 SOPZ:**

- siedzisko wykończone od spodu plastikowym panelem maskującym, zapobiegającym uszkodzeniu krzeseł podczas sztaplowania – 2 pkt,

- stelaż malowany proszkowo – 2 pkt,

albo

- stelaż chromowany – 4 pkt,

- krzesło wyposażone w metalowe łączniki montowane do siedziska umożliwiające łączenie krzeseł w rzędy – 1 pkt

2) **Funkcjonalność oraz ergonomia fotela obrotowego – pozycja nr 2 SOPZ:**

- oparcie regulowane na wysokość w zakresie 70 mm i głębokość w zakresie 15 mm podparcie lędźwiowe -4 pkt,

- fotel wyposażony w mechanizm regulacji głębokości siedziska w zakresie większym od 450 mm – 510 mm – 4 pkt,

- podłokietniki z regulacją wysokości z nakładką wykonaną z miękkiego poliuretanu z możliwością regulacji wysokości góra-dół w zakresie 80 mm – 3 pkt,

albo

- podłokietniki z regulacją wysokości z nakładką wykonaną z miękkiego poliuretanu z możliwością regulacji wysokości góra-dół w zakresie 80 mm i regulacją nakładki przód-tył w zakresie 50 mm – 5 pkt,

albo



- podłokietniki z regulacją wysokości z nakładką wykonaną z miękkiego poliuretanu z możliwością regulacji wysokości góra-dół w zakresie 80 mm i regulacją nakładki przód-tył w zakresie 50 mm oraz na boki w zakresie 30 mm – 7 pkt,
- amortyzator gazowy zapewniający płynną regulację wysokości siedziska w zakresie większym od 430 mm – 560 mm – 3 pkt.

3. Punkty w kryterium „Okres gwarancji ” (G) przyznane zostaną w oparciu o przedstawione poniżej zasady:

Zamawiający wymaga, aby dostarczane meble objęte były minimalny okresem gwarancji, który wynosi 36 miesięcy. W przypadku wydłużenia okresu gwarancji ofercie zostaną przyznane dodatkowe punkty według następującego schematu:

Okres gwarancji	Maksymalna ilość punktów
36 miesięcy	0 pkt
48 miesięcy	7 pkt
60 miesięcy	15 pkt

W kryterium „okres gwarancji” oferta może uzyskać maksymalnie 15 punktów.

UWAGA:

- a) Wykonawca określa długość okresu gwarancji w odpowiednim miejscu „Formularza ofertowego”, stanowiącego załącznik nr 1 do SWZ.
- b) Brak określenia długości okresu gwarancji we wskazanym wyżej miejscu, skutkować będzie nieprzyznaniem punktów w kryterium „Okres gwarancji” i uznaniem, iż przedmiot zamówienia będzie posiadał gwarancję zgodnie z minimalnymi wymaganiami w SWZ tj.: min. 36 miesięcy.
- c) Zamawiający wymaga, żeby Wykonawca na wszystkie zawiasy w meblach udzielił gwarancji dożywotniej.

16.3. Za najkorzystniejszą ofertę zostanie uznana oferta, która otrzyma najwyższą sumę punktów według wzoru :

$$S = C + J + G$$

gdzie:

S – suma punktów przyznana ofercie,

C – ilość punktów przyznanych ofercie w kryterium cena,

J - ilość punktów przyznanych ofercie w kryterium jakość oraz funkcjonalność i ergonomia

G – ilość punktów przyznanych ofercie w kryterium: okres gwarancji.

16.4. Maksymalna, łączna ilość punktów, jaką oferta może uzyskać w wyniku oceny wynosi 100.

16.5. Punkty obliczone zostaną z dokładnością do 2 miejsc po przecinku.



- 16.6. Wybrana zostanie oferta, która uzyska największą (łącznie) liczbę punktów.
- 16.7. Zamawiający udzieli niniejszego zamówienia temu(tym) Wykonawcy (Wykonawcom), którego(ch) oferta uzyska najwyższą liczbę punktów w ostatecznej ocenie punktowej.
- 16.8. W toku dokonywania badania i oceny ofert Zamawiający może żądać udzielenia przez Wykonawcę wyjaśnień treści złożonej przez niego oferty.
- 16.9. Zamawiający oceni i porówna jedynie te oferty, które odpowiadają zasadom określonym w ustawie i w SWZ.
- 16.10. Jeżeli Zamawiający nie może wybrać najkorzystniejszej oferty z uwagi na to, że dwie lub więcej ofert przedstawia taki sam bilans ceny i innych kryteriów oceny ofert, Zamawiający wybierze spośród tych ofert, ofertę, która otrzymała najwyższą ocenę w kryterium o najwyższej wadze (tj. ofertę z najniższą ceną).

17. Opis sposobu przygotowania oferty

- 17.1. Ofertę należy sporządzić w języku polskim.
- 17.2. Wykonawca może złożyć tylko jedną ofertę. Treść oferty musi być zgodna z wymaganiami zamawiającego określonymi w dokumentach zamówienia.
- 17.3. W postępowaniu o udzielenie zamówienia o wartości mniejszej niż progi unijne ofertę, oświadczenie, o którym mowa w art. 125 ust. 1, składa się, pod rygorem nieważności, w formie elektronicznej lub w postaci elektronicznej opatrzonej podpisem zaufanym lub podpisem osobistym.
- 17.4. Do oferty należy dołączyć oświadczenie o niepodleganiu wykluczeniu, spełnianiu warunków udziału w postępowaniu, we wskazanym w załączniku nr 3 do SWZ zakresie, w formie elektronicznej lub postaci elektronicznej opatrzonej podpisem zaufanym lub podpisem osobistym, a następnie dołączyć do Systemu e-ZP wraz z plikami stanowiącymi ofertę.
- 17.5. Do upływu terminu składania ofert należy złożyć:
 - 1) ofertę, która musi być zgodna w treści z Formularzem ofertowym, stanowiącym załącznik nr 1 do SWZ;
 - 2) oświadczenie z art. 125 ust. 1 pzp – załącznik nr 2 do SWZ;
 - 3) **formularz cenowy potwierdzający oferowanie asortymentu (mebli) zgodnie z wymaganiami opisanymi przez zamawiającego w szczegółowym opisie przedmiotu zamówienia za określone ceny – zgodnie z załącznikiem nr 5 do SWZ,**

UWAGA:

Formularz cenowy potwierdzający oferowanie asortymentu (mebli) zgodnie z wymaganiami opisanymi przez Zamawiającego w SWZ, za określone ceny stanowi przedmiotowy środek dowodowy, który nie podlega uzupełnieniu. Wykonawca zobowiązany jest wycenić każdą pozycję wskazaną w formularzu cenowym, stanowiącym załącznik nr 5 do SWZ. Nie załączenie do oferty formularza cenowego, o którym mowa powyżej skutkować będzie odrzuceniem oferty na podstawie art. 226 ust.1 pkt 5 ustawy Pzp.

- 4) dokument potwierdzający wniesienie **wadium**;



- 5) próbki mebli;
- 6) pełnomocnictwo – jeżeli Wykonawca samodzielnie składający ofertę jest reprezentowany przez Pełnomocnika;
- 7) w przypadku Wykonawców wspólnie ubiegających się o zamówienie – pełnomocnictwo do reprezentowania ich w postępowaniu o udzielenie zamówienia albo reprezentowania w postępowaniu i zawarcia umowy w sprawie zamówienia publicznego;
- 8) W przypadku wspólnego ubiegania się o zamówienie przez Wykonawców, oświadczenie, o którym mowa w pkt. 10.2.SWZ, składa każdy z Wykonawców. Oświadczenia te potwierdzają brak podstaw wykluczenia oraz spełnianie warunków udziału w postępowaniu w zakresie, w jakim każdy z Wykonawców wykazuje spełnianie warunków udziału w postępowaniu;
- 9) Wykonawca, w przypadku polegania na zdolnościach lub sytuacji podmiotów udostępniających zasoby, przedstawia, wraz z oświadczeniem, o którym mowa w pkt. 10.2. SWZ, także oświadczenie podmiotu udostępniającego zasoby, potwierdzające brak podstaw wykluczenia tego podmiotu oraz odpowiednio spełnianie warunków udziału w postępowaniu, w zakresie, w jakim Wykonawca powołuje się na jego zasoby;
- 10) W przypadku, gdy Wykonawca polega na zdolnościach lub sytuacji podmiotów udostępniających zasoby na zasadach określonych w art. 118 pzp – dokumenty określone w pkt. 10.15. SWZ (określone w pkt. 10.16. SWZ).

UWAGA!

Wykonawca nie może, po upływie terminu składania ofert, powoływać się na zdolności lub sytuację podmiotów udostępniających zasoby, jeżeli na etapie składania ofert nie polegał on w danym zakresie na zdolnościach lub sytuacji podmiotów udostępniających zasoby.

- 17.6. Nie ujawnia się informacji stanowiących tajemnicę przedsiębiorstwa w rozumieniu przepisów ustawy z dnia 16 kwietnia 1993 r. o zwalczaniu nieuczciwej konkurencji (Dz. U. z 2019 r. poz. 1010 i 1649), jeżeli Wykonawca, wraz z przekazaniem takich informacji, zastrzegł, że nie mogą być one udostępniane oraz wykazał, że zastrzeżone informacje stanowią tajemnicę przedsiębiorstwa. Wykonawca nie może zastrzec informacji, o których mowa w art. 222 ust. 5 pzp. W przypadku gdy dokumenty elektroniczne w postępowaniu, przekazywane przy użyciu środków komunikacji elektronicznej, zawierają informacje stanowiące tajemnicę przedsiębiorstwa w rozumieniu przepisów ustawy z dnia 16 kwietnia 1993 r. o zwalczaniu nieuczciwej konkurencji (Dz. U. z 2020 r. poz. 1913), Wykonawca, w celu utrzymania w poufności tych informacji, przekazuje je w wydzielonym i odpowiednio oznaczonym pliku. W takim przypadku należy oznaczyć jako „Tajemnica przedsiębiorstwa” a następnie wraz z plikami stanowiącymi jawną część należy dołączyć do Systemu e-ZP.

UWAGA

Jak zauważył Sąd Najwyższy w uchwale z dnia 21 października 2005 r. (sygn. akt III CZP 74/05), *Zamawiający jest każdorazowo zobowiązany do badania skuteczności dokonanego przez Wykonawcę zastrzeżenia dotyczącego zakazu udostępniania informacji, a w przypadku stwierdzenia bezskuteczności zastrzeżenia, zakaz ujawniania zastrzeżonych informacji podlega wyłączeniu.*



Dlatego Zamawiający, oceniając złożone przez Wykonawcę uzasadnienie, będzie się kierował licznym orzecznictwem, w tym wyrokami:

1) *Wojewódzkiego Sądu Administracyjnego w Łodzi z dnia 9 czerwca 2014 r., sygn. akt II SAB/Łd 50/14, „Tajemnica przedsiębiorcy, będąca wyjątkiem od zasady jawności umów zawieranych przez jednostki sektora finansów publicznych, nie może być interpretowana w sposób rozszerzający, gdyż naruszałoby to przewidziane w art. 61 Konstytucji RP oraz u.d.i.p. prawo do informacji o działaniach władzy publicznej organów władzy publicznej oraz osób pełniących funkcje publiczne. Warunkiem koniecznym do uznania istnienia tajemnicy przedsiębiorcy jest wskazanie konkretnych, posiadających wartość gospodarczą należących do niego informacji, które mają korzystać z poufności”;*

2) *Krajowej Izby Odwoławczej z dnia 14 października 2014 r., sygn. akt KIO 1833/14, „(...) tajemnicę przedsiębiorstwa stanowi **informacja a nie dokument**, w którym ją zawarto. Zamieszczenie w dokumencie skrawka informacji posiadającej walor tajemnicy przedsiębiorstwa nie czyni całego dokumentu objętym tajemnicą przedsiębiorstwa. (...) Zamawiający - w razie nadużycia uprawnienia do zastrzeżenia informacji z całą konsekwencją powinien eliminować takie praktyki.”; Krajowej Izby Odwoławczej z dnia 6 maja 2015 r., sygn. akt KIO 807/15, „Zamawiający, ze względu na priorytet zasady jawności, nie może chronić całego pliku dokumentów, jeżeli jedynie kilka informacji tam zawartych może być objętych tajemnicą przedsiębiorstwa. Dlatego wykonawca powinien wyraźnie wskazać, które informacje, i dlaczego, są objęte taką tajemnicą”.*

17.7. Wszystkie koszty związane ze sporządzeniem i złożeniem oferty ponosi Wykonawca.

17.8. Dokumenty winny być sporządzone zgodnie z zaleceniami oraz przedstawionymi przez zamawiającego wzorcami (załącznikami), zawierać informacje i dane określone w tych dokumentach.

17.9. Składanie ofert w postaci elektronicznej - zasady

- 1) Wykonawca zamierzający wziąć udział w postępowaniu o udzielenie zamówienia publicznego, musi posiadać konto w Systemie e-ZP.
- 2) Rejestracja i korzystanie z Systemu e-ZP jest bezpłatne.
- 3) Zaleca się rejestrację konta w Systemie e-ZP na adres email wskazany w formularzu ofertowym.
- 4) Użytkownik niezarejestrowany może jedynie przeglądać treści udostępniane w części publicznej Systemu. Jest to równoznaczne z tym, że użytkownicy niezarejestrowani nie posiadają dostępu do wszystkich funkcjonalności systemu.
- 5) Dokonując rejestracji Wykonawca akceptuje Regulamin korzystania z Systemu E-Zamówienia Publiczne Województwo Wielkopolskie z siedzibą UMWW w Poznaniu.
- 6) W Systemie e-ZP znajdują się także instrukcja dla Wykonawcy (Instrukcja obsługi Systemu FINN E-Zamówienia Publiczne) oraz filmy instruktażowe - prezentujące podstawowe czynności dokonywane przez Wykonawców za pomocą Systemu (rejestracja, zadawanie pytań, złożenie oferty, wycofanie oferty). Instrukcja dostępna jest pod adresem: <https://pomoc.e-zp.finn.pl/>
- 7) Specyfikacja połączenia, formatu przesyłanych danych oraz kodowania i oznaczania czasu



- odbioru danych Systemu e-ZP:
- a. Format kodowania treści w obrębie Systemu - UTF8,
 - b. Komunikacja pomiędzy przeglądarką Wykonawcy, a serwerem jest wykonywana przy użyciu bezpiecznego protokołu HTTPS,
 - c. Oznaczeniem czasu odbioru danych przez System jest data oraz dokładny czas (hh:mm:ss) - czas lokalny serwera synchronizowany odpowiednim źródłem czasu.
- 8) Wymagania techniczne związane z korzystaniem z Systemu (tj. informacje dotyczące specyfikacji połączenia, formatu przesyłanych danych oraz kodowania i oznaczania czasu przekazania danych):
- a. stały dostęp do sieci Internet i minimalna prędkość połączenia internetowego nie mniejsza niż 512 kb/s;
 - b. zaktualizowana przeglądarka internetowa Chrome w wersji 77 i późniejsze lub Mozilla Firefox w wersji 63 i późniejsze;
 - c. system operacyjny Microsoft Windows 7 i późniejsze lub Apple macOS 10.14 i późniejsze, dystrybucje systemu Linux.
- 9) Złożenie oferty w trybie podstawowym poprzez System e-ZP wymaga posiadania przez Wykonawcę kwalifikowanego podpisu elektronicznego lub podpisu osobistego lub podpisu zaufanego.
- 10) *Kwalifikowany podpis elektroniczny, wystawiony przez dostawcę kwalifikowanej usługi zaufania, będącego podmiotem świadczącym usługi certyfikacyjne – podpis elektroniczny, spełniające wymogi bezpieczeństwa określone w ustawie z dnia 5 września 2016 r. o usługach zaufania oraz identyfikacji elektronicznej. Szczegółowe informacje o sposobie pozyskania usługi kwalifikowanego podpisu elektronicznego oraz warunkach jej użycia można znaleźć na stronach internetowych kwalifikowanych dostawców usług zaufania, których lista znajduje się pod adresem internetowym: <https://www.nccert.pl/kontakt.htm>.*
- 11) *Podpis zaufany jest zgodnie z art. 3 pkt 14a ustawy z 17 lutego 2005 r. o informacji działalności podmiotów realizujących działania publiczne podpisem elektronicznym, którego autentyczność są zapewniane przy użyciu pieczęci elektronicznej ministra właściwego do spraw informatyzacji, zawierającym:*
- a. dane identyfikacyjne osobę, ustalone na podstawie środka identyfikacji elektronicznej wydanego w systemie ePUAP, obejmującego imię, imiona), nazwisko i numer PESEL.
 - b. identyfikator środka identyfikacji elektronicznej, przy użyciu którego został złożony,
 - c. czas jego złożenia
- 12) *Podpis osobisty to podpis zdefiniowany w art. 2 ust. 1 pkt 9 ustawy z 6 sierpnia 2010 r. o dowodach osobistych. Jest to zaawansowany podpis elektroniczny w rozumieniu art. 3 pkt 11 rozporządzenia eIDAS, weryfikowany za pomocą certyfikatu podpisu osobistego, spełniający następujące wymagania:*
- a. unikalne przyporządkowanie podpisującego;
 - b. możliwość ustalenia tożsamości podpisującego;
 - c. składanie przy użyciu danych, służących do składania podpisu elektronicznego, których podpisujący może, z dozą pewności, użyć pod wyłączną swoją kontrolą.
- 13) Pliki można podpisać przed dołączeniem do Systemu za pomocą zewnętrznych narzędzi do podpisu lub po dołączeniu do Systemu e-ZP przy pomocy kwalifikowanego podpisu elektronicznego lub podpisu osobistego lub podpisu zaufanego.
- 14) Korzystanie z wbudowanej w System e-ZP funkcjonalności składania podpisu



- elektronicznego (kwalifikowany podpis elektroniczny, podpis osobisty, podpis zaufany) możliwe jest pod warunkiem, że system teleinformatyczny, z którego korzysta Wykonawca, wyposażony jest w jeden z poniższych komponentów:
- wirtualna maszyna Java firmy Oracle w wersji co najmniej 1.8.0_221 (Java SE JRE 8 Update 221) z obsługą technologii Java Web Start (JavaWS) lub
 - wirtualna maszyna OpenJDK w wersji co najmniej 1.8.0_222 z zainstalowanym rozszerzeniem IcedTea Web Start.
- 15) Powyższe wymagania nie ograniczają możliwości korzystania przez Wykonawcę z zewnętrznego oprogramowania do składania podpisu elektronicznego,
 - a. kwalifikowany podpis elektroniczny (dopuszczalne formaty podpisów: PaDES - format.pdf, XaDES - pozostałe formaty);
 - b. podpis zaufany;
 - c. podpis osobisty;
 - 16) Oferty w trybie podstawowym, oświadczenie, o których mowa w art. 125 ust. 1 ustawy PZP, podmiotowe środki dowodowe, w tym oświadczenie, o którym mowa w art. 117 ust. 4 ustawy PZP, oraz zobowiązanie podmiotu udostępniającego zasoby, o którym mowa w art. 118 ust. 3 ustawy PZP, zwane dalej „zobowiązaniem podmiotu udostępniającego zasoby”, przedmiotowe środki dowodowe, pełnomocnictwo, sporządza się w postaci elektronicznej, w formatach danych określonych w przepisach wydanych na podstawie art. 18 ustawy z dnia 17 lutego 2005 r. o informatyzacji działalności podmiotów realizujących zadania publiczne, z zastrzeżeniem formatów, o których mowa w art. 66 ust. 1 ustawy PZP, z uwzględnieniem rodzaju przekazywanych danych.
 - 17) Informacje, oświadczenia lub dokumenty, inne niż ww., przekazywane w postępowaniu o udzielenie zamówienia, sporządza się w postaci elektronicznej, w formatach danych określonych w przepisach wydanych na podstawie art. 18 ustawy z dnia 17 lutego 2005 r. o informatyzacji działalności podmiotów realizujących zadania publiczne lub jako tekst wpisany bezpośrednio do wiadomości przekazywanej przy użyciu środków komunikacji elektronicznej, wskazanych przez Zamawiającego w niniejszej SWZ.
 - 18) Zamawiający zaleca składanie ww. plików w formacie pdf.
 - 19) Maksymalny rozmiar przesyłanych plików oferty w trybie podstawowym oraz wiadomości wynosi 150 MB.
 - 20) W zależności od formatu podpisu: Podpis kwalifikowany (PADES, XAdES), podpis osobisty (XAdES), podpis zaufany (PADES, XAdES) i jego typu (zewnętrzny, otaczający) Wykonawca dołącza do Systemu e-ZP uprzednio podpisane dokumenty wraz z wygenerowanym plikiem podpisu (typ zewnętrzny) lub dokument z podpisem (typ otaczający).
 - 21) Wykonawca składa ofertę za pośrednictwem funkcji „Wyślij” formularz “Złóż ofertę”. Ofertę przed wysłaniem należy zapisać poprzez wybór “Zapisz” na formularzu składania oferty. Wysłana oferta jest automatycznie szyfrowana i chroniona terminem otwarcia.
 - 22) Oferta dla postępowania o udzielenie zamówienia o wartości mniejszej niż progi unijne powinna być sporządzona w języku polskim, z zachowaniem formy elektronicznej lub postaci elektronicznej przy użyciu dostępnych mechanizmów i podpisana/podpisany kwalifikowanym podpisem elektronicznym lub podpisem zaufanym lub podpisem osobistym.
 - 23) Ofertę należy złożyć w oryginale przy użyciu dedykowanych funkcji Systemu.



- 24) Wszelkie informacje stanowiące tajemnicę przedsiębiorstwa w rozumieniu ustawy z dnia 16 kwietnia 1993 r. o zwalczaniu nieuczciwej konkurencji, które Wykonawca zastrzeże jako tajemnicę przedsiębiorstwa, powinny zostać złożone w Systemie jako osobny dokument poprzez mechanizm dodawania dokumentów i określenia ich jako „Tajemnica przedsiębiorstwa”.
- 25) W zakresie dotyczącym kodowania i czasu odbioru danych Zamawiający informuje, że złożona przez Wykonawcę za pomocą Systemu e-ZP oferta jest widoczna w systemie, jako zaszyfrowana, a możliwość jej odszyfrowania i otworzenia przez Zamawiającego możliwa jest po upływie terminu składania ofert;
- 26) Wykonawca może przed upływem terminu do składania, za pośrednictwem dedykowanego mechanizmu wycofać ofertę. Mechanizm wycofania oferty został opisany w funkcji Systemu „Pomoc Wykonawcy”.
- 27) Zmiana oferty następuje za pośrednictwem dedykowanego mechanizmu wycofania oferty oraz jej ponownego złożenia.
- 28) Wykonawca po upływie terminu do składania nie może dokonać złożenia oraz wycofania oferty.
- 29) W postępowaniu o udzielenie zamówienia komunikacja pomiędzy Zamawiającym, a Wykonawcami w szczególności składanie oświadczeń, wniosków (innych niż o dopuszczenie do udziału w postępowaniu), zawiadomień oraz przekazywanie informacji odbywa się elektronicznie za pośrednictwem dedykowanych funkcji formularzy „Wiadomość” dostępnych dla każdego zalogowanego Wykonawcy.
- 30) Za datę przekazania oferty, zawiadomień, dokumentów elektronicznych, oświadczeń lub elektronicznych kopii dokumentów lub oświadczeń oraz innych informacji przyjmuje się datę potwierdzenia komunikatem przez system ich odebrania. Wynikiem złożenia/wysłania (zakończonego sukcesem czyli odbiorem) przesyłki przez Wykonawcę jest wygenerowanie Urzędowego Poświadczenia Przedłożenia (UPP). Należy zwrócić szczególną uwagę na to, iż System potwierdzi złożenie wiadomości/ oferty po pełnym zakończeniu transakcji wysyłki i zapisu przekazanych danych. UPP jest widoczne w wysłanej wiadomości.

18. Sposób obliczenia ceny

- 18.1. Cena ofertowa ogółem brutto stanowi maksymalną wartość zamówienia i zostanie podana przez Wykonawcę w formularzu oferty (załącznik nr 1 do SWZ).
- 18.2. Cena oferty jest ceną brutto i winna uwzględniać wszystkie zobowiązania Wykonawcy. Cena określona przez Wykonawcę nie podlega zmianie oraz musi obejmować wszelkie koszty Wykonawcy związane z realizacją przedmiotu zamówienia określonego w załączniku nr 4 do SWZ – SOPZ, na warunkach określonych w projektowanych postanowieniach umowy stanowiących załącznik nr 3 do SWZ, oraz w pozostałych dokumentach zamówienia, w szczególności koszty wykonania przedmiotu zamówienia, koszty pracownicze, koszty z tytułu przeprowadzenia badań, koszty podatkowe naliczone zgodnie z obowiązującymi w tym zakresie przepisami oraz wszelkie inne koszty wynikające ze zobowiązań z tytułu świadczonej umowy w sprawie zamówienia publicznego.
- 18.3. Cena musi być podana w oznaczonym miejscu formularza ofertowego cyfrowo i słownie, w polskich złotych - PLN (kwota brutto), do dwóch miejsc po przecinku.



- 18.4. Cena oferty jest ceną w rozumieniu art. 3 ust. 1 pkt 1 i ust. 2 ustawy z dnia 9 maja 2014 r. o informowaniu o cenach towarów i usług.
- 18.5. Stawka podatku od towarów i usług (VAT), uwzględniona w cenach jednostkowych brutto musi zostać określona zgodnie z ustawą z 11 marca 2004 r. o podatku od towarów i usług.
- 18.6. Cena w ofercie powinna zawierać wszystkie elementy cenotwórcze wynikające z zakresu i sposobu realizacji przedmiotu zamówienia.
- 18.7. Wykonawca może podać tylko jedną cenę (bez proponowania rozwiązań wariantowych).
- 18.8. Rozliczenia pomiędzy Zamawiającym a Wykonawcą będą dokonywane w złotych polskich.
- 18.9. Jeżeli została złożona oferta, której wybór prowadziłby do powstania u Zamawiającego obowiązku podatkowego zgodnie z ustawą z dnia 11 marca 2004 r. o podatku od towarów i usług, dla celów zastosowania kryterium ceny lub kosztu Zamawiający dolicza do przedstawionej w tej ofercie ceny kwotę podatku od towarów i usług, którą miałby obowiązek rozliczyć.
- 18.10. W ofercie, Wykonawca ma obowiązek:
 - 1) poinformowania Zamawiającego, że wybór jego oferty będzie prowadził do powstania u Zamawiającego obowiązku podatkowego;
 - 2) wskazania nazwy (rodzaju) towaru lub usługi, których dostawa lub świadczenie będą prowadziły do powstania obowiązku podatkowego;
 - 3) wskazania wartości towaru lub usługi objętego obowiązkiem podatkowym Zamawiającego, bez kwoty podatku;
 - 4) wskazania stawki podatku od towarów i usług, która zgodnie z wiedzą Wykonawcy, będzie miała zastosowanie.

19. Sposób oraz termin składania ofert

- 19.1. **Składanie ofert w postaci elektronicznej:** Ofertę należy złożyć poprzez System E-ZP w terminie do **24.07.2024 r. do godz. 10:00.**
- 19.2. Oferta musi być złożona przed upływem terminu składania ofert.
- 19.3. O terminie złożenia oferty decyduje czas wygenerowania Urzędowego Poświadczenia Przedłożenia (UPP) w Systemie e-ZP.
- 19.4. **Sposób oraz termin składania przedmiotowych środków dowodowych (próbki mebli)**
 - 1) **Przedmiotowe środki dowodowe (próbki mebli)** należy złożyć przed upływem terminu wskazanego w pkt 19.1. tj. **do dnia 24 lipca 2024 roku , do godz. 10:00,** za pośrednictwem operatora pocztowego w rozumieniu ustawy z dnia 23 listopada 2012 r. - Prawo pocztowe, osobiście lub za pośrednictwem posłańca na adres:
al. Niepodległości 34, 61-714 Poznań, hol główny; kontakt w niniejszej sprawie: Joanna Szpilewicz, tel. 61 626 69 19.
 - 2) **Próbki mebli powinny zostać oznakowane napisem: PRÓBKA do postępowania o udzielenie zamówienia publicznego pn.: „Dostawa mebli wraz z wniesieniem i montażem dla**



Urzędu Marszałkowskiego Województwa Wielkopolskiego w Poznaniu - znak sprawy DA-V-4-1.272.1.2024”, a ponadto winna być opatrzona nazwą oraz dokładnym adresem Wykonawcy.

Decydujące znaczenie dla oceny zachowania terminu o którym mowa w pkt 19.1. ma data i godzina wpływu próbki na adres wskazany w pkt 1), a nie data jej wysłania przesyłką pocztową czy kurierską.

20. Termin otwarcia ofert

- 20.1. Otwarcie ofert w postaci elektronicznej nastąpi za pośrednictwem Systemu E-ZP Zamawiającego. Otwarcie ofert w Systemie e-ZP dokonywane jest poprzez odszyfrowanie i otwarcie ofert.
- 20.2. **Otwarcie ofert nastąpi w dniu 24.07.2024 r., o godzinie 11:00**
- 20.3. Niezwłocznie po otwarciu ofert Zamawiający udostępni na stronie internetowej prowadzonego postępowania informacje o:
- 1) nazwach albo imionach i nazwiskach oraz siedzibach lub miejscach prowadzonej działalności gospodarczej albo miejscach zamieszkania wykonawców, których oferty zostały otwarte;
 - 2) cenach zawartych w ofertach.

21. Informacje dotyczące zabezpieczenia należytego wykonania umowy

Zamawiający nie wymaga wniesienia zabezpieczenia w niniejszym postępowaniu.

22. Informacje o formalnościach, jakie muszą zostać dopełnione po wyborze oferty w celu zawarcia umowy w sprawie zamówienia publicznego

- 22.1. Umowa w sprawie realizacji zamówienia publicznego zawarta zostanie z uwzględnieniem postanowień wynikających z treści niniejszej specyfikacji warunków zamówienia oraz danych zawartych w ofercie.
- 22.2. Jeżeli została wybrana oferta Wykonawców wspólnie ubiegających się o udzielenie zamówienia, zamawiający żąda przed zawarciem umowy w sprawie zamówienia publicznego kopii umowy regulującej współpracę tych wykonawców.
- 22.3. Umowa zostanie zawarta w formie pisemnej po upływie terminu przewidzianego na wniesienie odwołania. O miejscu i terminie podpisania umowy Zamawiający powiadomi wybranego Wykonawcę.

23. Pouczenie o środkach ochrony prawnej przysługujących Wykonawcy

- 23.1. Środki ochrony prawnej regulują przepisy zawarte w Dziale IX pzp.
- 23.2. Środki ochrony prawnej przysługują Wykonawcy, oraz innemu podmiotowi, jeżeli ma lub miał interes w uzyskaniu zamówienia oraz poniósł lub może ponieść szkodę w wyniku naruszenia przez Zamawiającego przepisów ustawy.
- 23.3. Odwołanie przysługuje na:



- 1) niezgodną z przepisami ustawy czynność Zamawiającego, podjętą w postępowaniu o udzielenie zamówienia, w tym na projektowane postanowienie umowy;
- 2) zaniechanie czynności w postępowaniu o udzielenie zamówienia, do której Zamawiający był obowiązany na podstawie ustawy;
- 3) zaniechanie przeprowadzenia postępowania o udzielenie zamówienia na podstawie pzp, mimo że Zamawiający był do tego obowiązany.

23.4. Odwołanie wnosi się do Prezesa Izby.

23.5. Odwołujący przekazuje Zamawiającemu odwołanie wniesione w formie elektronicznej albo postaci elektronicznej albo kopię tego odwołania, jeżeli zostało ono wniesione w formie pisemnej, przed upływem terminu do wniesienia odwołania w taki sposób, aby mógł on zapoznać się z jego treścią przed upływem tego terminu.

23.6. Domniemywa się, że Zamawiający mógł zapoznać się z treścią odwołania przed upływem terminu do jego wniesienia, jeżeli przekazanie odpowiednio odwołania albo jego kopii nastąpiło przed upływem terminu do jego wniesienia przy użyciu środków komunikacji elektronicznej.

23.7. Odwołanie wnosi się w przypadku zamówień, których wartość jest mniejsza niż progi unijne, w terminie:

- 1) 5 dni od dnia przekazania informacji o czynności Zamawiającego stanowiącej podstawę jego wniesienia, jeżeli informacja została przekazana przy użyciu środków komunikacji elektronicznej,
- 2) 10 dni od dnia przekazania informacji o czynności Zamawiającego stanowiącej podstawę jego wniesienia, jeżeli informacja została przekazana w sposób inny niż określony w pkt. 23.7.1) SWZ.

23.8. Odwołanie wobec treści ogłoszenia wszczynającego postępowanie o udzielenie zamówienia lub wobec treści dokumentów zamówienia wnosi się w terminie 5 dni od dnia zamieszczenia ogłoszenia w Biuletynie Zamówień Publicznych lub dokumentów zamówienia na stronie internetowej, w przypadku zamówień, których wartość jest mniejsza niż progi unijne.

23.9. Odwołanie w przypadkach innych niż określone w pkt. 23.7. i pkt. 23.8. SWZ wnosi się w terminie 5 dni od dnia, w którym powzięto lub przy zachowaniu należytej staranności można było powziąć wiadomość o okolicznościach stanowiących podstawę jego wniesienia, w przypadku zamówień, których wartość jest mniejsza niż progi unijne.

23.10. Zawartość odwołania została określona w art. 516 pzp.

23.11. Na orzeczenie Izby oraz postanowienie Prezesa Izby, o którym mowa w art. 519 ust. 1 pzp, stronom oraz uczestnikom postępowania odwoławczego przysługuje skarga do sądu.

23.12. Skargę wnosi się do Sądu Okręgowego w Warszawie – sądu zamówień publicznych.

23.13. Skargę wnosi się za pośrednictwem Prezesa Izby, w terminie 14 dni od dnia doręczenia orzeczenia Izby lub postanowienia Prezesa Izby, o którym mowa w art. 519 ust. 1 pzp, przesyłając jednocześnie jej odpis przeciwnikowi skargi. Złożenie skargi w placówce pocztowej operatora wyznaczonego w rozumieniu ustawy z dnia 23 listopada 2012 r. – Prawo pocztowe



albo wysłanie na adres do doręczeń elektronicznych, o którym mowa w art. 2 pkt 1 ustawy z dnia 18 listopada 2020 r. o doręczeniach elektronicznych, jest równoznaczne z jej wniesieniem.

- 23.14. Skarga powinna czynić zadość wymaganiom przewidzianym dla pisma procesowego oraz zawierać oznaczenie zaskarżonego orzeczenia, ze wskazaniem, czy jest ono zaskarżone w całości, czy w części, przytoczenie zarzutów, związane ich uzasadnienie, wskazanie dowodów, a także wnioski o uchylenie orzeczenia lub o zmianę orzeczenia w całości lub w części, z zaznaczeniem zakresu żądanej zmiany.
- 23.15. Od wyroku sądu lub postanowienia kończącego postępowanie w sprawie przysługuje skarga kasacyjna do Sądu Najwyższego.
- 23.16. Skargę kasacyjną może wnieść strona oraz Prezes Urzędu. Przepisy części pierwszej księgi pierwszej tytułu VI działu Va ustawy z dnia 17 listopada 1964 r. – Kodeks postępowania cywilnego stosuje się.

24. Klauzula informacyjna dotycząca RODO

Obowiązek informacyjny po stronie Zamawiającego dotyczący danych osobowych Wykonawców, danych osób trzecich (pozyskanych przez Wykonawców i przekazanych Zamawiającemu):

1. Informacja RODO

Zgodnie z Rozporządzeniem Parlamentu Europejskiego i Rady (UE) 2016/679 z dnia 27 kwietnia 2016 r. w sprawie ochrony osób fizycznych w związku z przetwarzaniem danych osobowych i w sprawie swobodnego przepływu takich danych oraz uchylenia dyrektywy 95/46/WE (ogólne rozporządzenie o ochronie danych) (Dz. Urz. UE L 119 z 04.05.2016, str. 1 ze zm.), dalej „RODO”, Zamawiający informuje, że:

- a) Administratorem danych osobowych jest Województwo Wielkopolskie z siedzibą Urzędu Marszałkowskiego Województwa Wielkopolskiego w Poznaniu przy al. Niepodległości 34, 61-714 Poznań, e-mail: kancelaria@umww.pl, fax 61 626 69 69, adres skrytki urzędu na platformie ePUAP: /umarszwlp/SkrytkaESP.
- b) W sprawach związanych z przetwarzaniem danych osobowych można kontaktować się z Inspektorem ochrony danych osobowych, listownie pod adresem administratora danych, lub elektronicznie poprzez skrytkę elektroniczną ePUAP:/umarszwlp/SkrytkaESP lub e-mail: inspektor.ochrony@umww.pl.
- c) Dane osobowe przetwarzane będą na podstawie art. 6 ust. 1 lit. c) RODO w celu związanym z niniejszym postępowaniem o udzielenie zamówienia, zawarcia i rozliczenia umowy oraz w celu archiwizacji, a w przypadku dofinansowania ze środków unijnych w celu monitoringu, sprawozdawczości i kontroli.
- d) Państwa dane oferentów będą ujawnione:
 - i. podmiotom świadczącym usługi, na rzecz administratora danych, na podstawie zawartych umów dotyczących: serwisu i wsparcia systemów informatycznych, utylizacji dokumentacji niearchiwalnej, przekazywania przesyłek pocztowych,
 - ii. w ramach postępowania w oparciu o przepisy prawa w szczególności przepisy ustawy z dnia 11 września 2019 r. Prawo zamówień publicznych,
 - iii. w oparciu o przepisy ustawy z dnia 6 września 2001 r. o dostępie do informacji publicznej,
 - iv. w oparciu o przepisy właściwe dla instytucji kontrolnych wobec Zamawiającego,



- v. podmiotom dokonującym badań i kontroli na zlecenie UMWW w związku z dofinansowaniem ze środków unijnych.
- e) Dane osobowe będą przechowywane przez okres 5 lat od dnia zakończenia postępowania o udzielenie zamówienia lub dłużej tj. przez okres obowiązywania umowy chyba, że niezbędny będzie dłuższy okres przechowywania, z uwagi na dochodzenie roszczeń lub inny obowiązek wymagany przez przepisy powszechnie obowiązującego prawa.
- f) Obowiązek podania danych osobowych jest wymogiem ustawowym określonym w przepisach ustawy Pzp, związanym z udziałem w postępowaniu o udzielenie zamówienia publicznego - konsekwencje niepodania określonych danych wynikają z ustawy Pzp.
- g) Przetwarzane dane osobowe nie będą służyły do podejmowania zautomatyzowanych decyzji oraz profilowania, stosowanie do art. 22 RODO oraz nie będą przekazywane poza EOG i organizacji międzynarodowych.

II. Informacja o ograniczeniach w zakresie stosowania przepisów RODO

Osobie, której dane osobowe są przetwarzane w ramach postępowania o zamówienie publiczne przysługuje:

- a) Na podstawie art. 15 RODO prawo dostępu do danych osobowych Pani/Pana dotyczących.
W przypadku skorzystania przez osobę, której dane osobowe są przetwarzane przez zamawiającego, z uprawnienia, o którym mowa w art. 15 ust. 1–3 RODO, zamawiający może żądać od osoby występującej z żądaniem wskazania dodatkowych informacji, mających na celu sprecyzowanie nazwy lub daty zakończonego postępowania o udzielenie zamówienia,
- b) Na podstawie art. 16 RODO prawo do sprostowania lub uzupełnienia Pani/Pana danych osobowych (skorzystanie z prawa do sprostowania lub uzupełnienia nie może skutkować zmianą wyniku postępowania o udzielenie zamówienia publicznego ani zmianą postanowień umowy w sprawie zamówienia publicznego w zakresie niezgodnym z ustawą Pzp oraz nie może naruszać integralności protokołu postępowania oraz jego załączników),
- c) Na podstawie art. 18 RODO prawo żądania od administratora ograniczenia przetwarzania danych osobowych z zastrzeżeniem przypadków, o których mowa w art. 18 ust. 2 RODO (prawo do ograniczenia przetwarzania nie ma zastosowania w odniesieniu do przechowywania, w celu zapewnienia korzystania ze środków ochrony prawnej lub w celu ochrony praw innej osoby fizycznej lub prawnej, lub z uwagi na ważne względy interesu publicznego Unii Europejskiej lub państwa członkowskiego). Prawo żądania od administratora ograniczenia przetwarzania danych osobowych nie ogranicza przetwarzania danych osobowych do czasu zakończenia tego postępowania. W przypadku gdy wniesienie żądania dotyczącego prawa, o którym mowa w art. 18 ust. 1 RODO spowoduje ograniczenie przetwarzania danych osobowych zawartych w protokole postępowania lub załącznikach do tego protokołu, od dnia zakończenia postępowania o udzielenie zamówienia zamawiający nie udostępnia tych danych, chyba że zachodzą przesłanki, o których mowa w art. 18 ust. 2 RODO. Udostępnianie protokołu postępowania lub załączników do tego protokołu ma zastosowanie do wszystkich danych osobowych, z wyjątkiem danych, o których mowa w art. 9 ust. 1 RODO, zebranych w toku postępowania o udzielenie zamówienia. Ograniczenia zasady jawności, o których mowa w powyżej i art. 18 ust. 3–6 ustawy Pzp stosuje się odpowiednio,
- d) Prawo do wniesienia skargi do Prezesa Urzędu Ochrony Danych Osobowych, gdy uzna Pani/Pan, że przetwarzanie danych osobowych Pani/Pana dotyczących narusza przepisy RODO,



- e) Ponadto osobie, której dane dotyczą nie przysługuje: w związku z art. 17 ust. 3 lit. b, d lub e RODO prawo do usunięcia danych osobowych; prawo do przenoszenia danych osobowych, o którym mowa w art. 20 RODO; na podstawie art. 21 RODO prawo sprzeciwu, wobec przetwarzania danych osobowych, gdyż podstawą prawną przetwarzania Pani/Pana danych osobowych jest art. 6 ust. 1 lit. c RODO.

25. Załączniki składające się na integralną część specyfikacji:

- 25.1. Załącznik Nr 1 - Formularz ofertowy,
- 25.2. Załącznik Nr 2 - Oświadczenie o niepodleganiu wykluczeniu oraz spełnianiu warunków udziału w postępowaniu, o którym mowa w art. 125 ust. 1 ustawy Pzp,
- 25.3. Załącznik Nr 3 - Projektowane postanowienia umowy (PPU),
- 25.4. Załącznik Nr 4 - Szczegółowy opis przedmiotu zamówienia (SOPZ),
- 25.5. Załącznik Nr 5 - Formularz cenowy



Znak sprawy: DA-V-4-1.272.1.2024

Załącznik nr 1 do SWZ

FORMULARZ OFERTOWY

Nazwa wykonawcy (-ów).....

Siedziba wykonawcy (-ów).....

Adres wykonawcy (-ów).....

NIP.....REGON.....

Numer telefonu.....

Adres e-mail wskazany przy rejestracji w systemie e-ZP.....

zamawiający:

**Województwo Wielkopolskie z siedzibą
Urzędu Marszałkowskiego Województwa Wielkopolskiego w Poznaniu
al. Niepodległości 34, 61-714 Poznań**

Odpowiadając na ogłoszenie o zamówieniu w postępowaniu prowadzonym w trybie podstawowym bez przeprowadzenia negocjacji pn.: „**Dostawa mebli wraz z wniesieniem i montażem na potrzeby Urzędu Marszałkowskiego Województwa Wielkopolskiego w Poznaniu**” oświadczamy, iż oferujemy wykonanie zamówienia za:

łącną cenęzł brutto

(ww. wartość powinna być zgodna z wypełnionym i załączonym do oferty Formularzem cenowym)

- Oświadczam/y, że zobowiązujemy się wykonać przedmiotowe zamówienie w nieprzekraczalnym terminie do 65 dni od dnia zawarcia umowy.
- Oświadczam/y, iż udzielam Zamawiającemu gwarancji na meble objęte przedmiotem zamówienia na okres (nie krótszy niż 36 miesięcy):

Okres gwarancji	Przy deklarowanym terminie proszę postawić znak X
36 miesięcy	<input type="checkbox"/>
48 miesięcy	<input type="checkbox"/>
60 miesięcy	<input type="checkbox"/>

Okres gwarancji stanowi jedno z kryteriów oceny ofert, szczegółowo opisane w rozdziale XVI pkt 16.2 ppkt 3 SWZ.

- Oświadczam/y, iż udzielam Zamawiającemu gwarancji dożywotnej na zawiasy w dostarczanych meblach objętych przedmiotem zamówienia.



4. Oświadczam/y, że w cenie naszej oferty zostały uwzględnione wszystkie koszty wykonania zamówienia zgodnie z postanowieniami Specyfikacji Warunków Zamówienia.
5. Oświadczam/y, że zapoznaliśmy się z treścią Specyfikacji Warunków Zamówienia i nie wnosimy do niej zastrzeżeń oraz przyjmujemy warunki w niej zawarte.
6. Oświadczamy, że wykonamy zamówienie zgodnie z wymaganiami postawionymi w Specyfikacji Warunków Zamówienia.
7. Oświadczamy, że uważamy się za związanych niniejszą ofertą na czas wskazany w Specyfikacji Warunków Zamówienia.
8. **Oświadczamy, że wypełniliśmy obowiązki informacyjne przewidziane w art. 13 lub art. 14¹ RODO wobec osób fizycznych, od których dane osobowe bezpośrednio lub pośrednio zostały pozyskane w celu ubiegania się o udzielenie zamówienia publicznego w niniejszym postępowaniu².**
9. Akceptujemy bez zastrzeżeń projektowane postanowienia umowy (PPU).
10. Zamówienie objęte ofertą zamierzamy wykonać:
 - 1) sami*
 - 2) zamierzamy zlecić podwykonawcom*
 */ niepotrzebne skreślić

11. W przypadku powierzenia części zamówienia podwykonawcom – Wykonawca wypełnia poniższe:

Wskazanie części zamówienia, które zamierzamy zlecić podwykonawcy	Wartość lub procentowa część zamówienia, jaka zostanie powierzona podwykonawcy lub podwykonawcom	Nazwa i adres firmy podwykonawczej

12. Oświadczamy, że jesteśmy *(odpowiednie zakreślić)*:
 - mikroprzedsiębiorstwem (zatrudniającym mniej niż 10 osób i roczny obrót lub roczna suma bilansowa nie przekracza 2 milionów euro),
 - małym przedsiębiorstwem (zatrudniającym mniej niż 50 osób i roczny obrót lub roczna suma bilansowa nie przekracza 10 milionów euro),
 - średnim przedsiębiorstwem (zatrudniającym mniej niż 250 osób i roczny obrót nie przekracza 50 milionów euro lub roczna suma bilansowa nie przekracza 43 milionów euro),
 - jednoosobową działalnością gospodarczą
 - osobą fizyczną nieprowadzącą działalności gospodarczej
 - inny rodzaj
13. W przypadku udzielenia nam zamówienia, zobowiązujemy się do zawarcia umowy w terminie wskazanym przez Zamawiającego.
14. Załącznikami do niniejszej oferty są:
 - 1/



Fundusze Europejskie
dla Wielkopolski

Dofinansowane przez
Unię Europejską



SAMORZĄD
WOJEWÓDZTWA
WIELKOPOLSKIEGO

2/

3/

**UWAGA: DOKUMENT NALEŻY OPATRZYĆ KWALIFIKOWANYM PODPISEM ELEKTRONICZNYM LUB
PODPISEM ZAUFANYM LUB PODPISEM OSOBISTYM³**

- ¹⁾ Rozporządzenie Parlamentu Europejskiego i Rady (UE) 2016/679 z dnia 27 kwietnia 2016 r. w sprawie ochrony osób fizycznych w związku z przetwarzaniem danych osobowych i w sprawie swobodnego przepływu takich danych oraz uchylenia dyrektywy 95/46/WE (ogólne rozporządzenie o ochronie danych) (Dz. Urz. UE L 119 z 04.05.2016, str. 1).
- ²⁾ W przypadku, gdy wykonawca nie przekazuje danych osobowych innych niż bezpośrednio jego dotyczących lub zachodzi wyłączenie stosowania obowiązku informacyjnego, stosownie do art. 13 ust. 4 lub art. 14 ust. 5 RODO treści oświadczenia wykonawca nie składa (usunięcie treści oświadczenia np. przez jego wykreślenie).
- ³⁾ Podpis osobisty to jeden z rodzajów podpisu elektronicznego.



Fundusze Europejskie
dla Wielkopolski

Dofinansowane przez
Unię Europejską



SAMORZĄD
WOJEWÓDZTWA
WIELKOPOLSKIEGO

Znak sprawy: DA-V-4-1.272.1.2024

Załącznik nr 2 do SWZ

Należy złożyć wraz z ofertą

Wykonawca:

.....
.....

(pełna nazwa/firma, adres, w
zależności od podmiotu: NIP/PESEL,
KRS/CEiDG)

reprezentowany przez:

.....

(imię, nazwisko, stanowisko/podstawa
do reprezentacji)

Oświadczenia wykonawcy/wykonawcy wspólnie ubiegającego się o udzielenie zamówienia

**UWZGLĘDNIAJĄCE PRZESŁANKI WYKLUCZENIA Z ART. 7 UST. 1 USTAWY O SZCZEGÓLNYCH
ROZWIĄZANIACH W ZAKRESIE PRZECIWDZIAŁANIA WSPIERANIU AGRESJI NA UKRAINE ORAZ
SŁUŻĄCYCH OCHRONIE BEZPIECZEŃSTWA NARODOWEGO**

składane na podstawie art. 125 ust. 1 ustawy Pzp

Na potrzeby postępowania o udzielenie zamówienia **publicznego, pn. „Dostawa mebli wraz z wniesieniem i montażem na potrzeby Urzędu Marszałkowskiego Województwa Wielkopolskiego w Poznaniu”**, oświadczam, co następuje w zakresie:

PRZESŁANEK WYKLUCZENIA Z POSTĘPOWANIA

OŚWIADCZENIA DOTYCZĄCE WYKONAWCY:

Oświadczam, że nie podlegam wykluczeniu z postępowania na podstawie art. 108 ust 1 Pzp. oraz art. 7 ust. 1 ustawy z dnia 13 kwietnia 2022 r. o szczególnych rozwiązaniach w zakresie przeciwdziałania wspieraniu agresji na Ukrainę oraz służących ochronie bezpieczeństwa narodowego (t.j. Dz. U. z 2023 r., poz. 1497).

OŚWIADCZENIA DOTYCZĄCE WYKONAWCY (JEŻELI DOTYCZY):

Oświadczam, że zachodzą w stosunku do mnie podstawy wykluczenia z postępowania na podstawie art.
Pzp (podać mającą zastosowanie podstawę wykluczenia spośród wymienionych w art. 108 ust. 1 pkt 1, 2 i 5 Pzp).
Jednocześnie oświadczam, że w związku z ww. okolicznością, na podstawie art. 110 ust. 2 Pzp podjąłem następujące środki naprawcze:

SPEŁNIANIA WARUNKÓW UDZIAŁU W POSTĘPOWANIU

INFORMACJA DOTYCZĄCA WYKONAWCY:

Oświadczam, że spełniam warunki udziału w postępowaniu określone przez zamawiającego w **Specyfikacji Warunków Zamówienia – pkt 8.2.**

*podpis elektroniczny osoby /osób/ upoważnionej do
reprezentowania Wykonawcy*



Załącznik nr 3 do SWZ

Projektowane postanowienia umowy

w dniu 2024 r. w Poznaniu, pomiędzy:

Województwem Wielkopolskim z siedzibą Urzędu Marszałkowskiego Województwa Wielkopolskiego w Poznaniu, al. Niepodległości 34, 61-714 Poznań, o numerze NIP: 7781346888, Regon: 631257816

reprezentowanym przez:

.....

zwanym dalej „Zamawiającym”

a

.....

zwanym dalej „Wykonawcą”

wspólnie zwanymi dalej „Stronami”

w wyniku rozstrzygnięcia postępowania o udzielenie zamówienia publicznego przeprowadzonego na podstawie ustawy z dnia 11 września 2019 r. Prawo zamówień publicznych (t.j. Dz. U. z 2023 r., poz. 1605 ze zm.) w trybie podstawowym bez przeprowadzenia negocjacji (art.275 pkt 1) pod nazwą: „Dostawa mebli wraz z wniesieniem i montażem na potrzeby Urzędu Marszałkowskiego Województwa Wielkopolskiego w Poznaniu”, znak postępowania: DA-V-4-1.272.1.2024 zawarto umowę o następującej treści:

§1

Przedmiot umowy

Przedmiotem umowy jest dostawa wraz z wniesieniem i montażem mebli, w ilościach o parametrach technicznych i jakościowych zgodnych z ofertą Wykonawcy z dnia..... oraz z wymaganiami określonymi w Specyfikacji Warunków Zamówienia (zatwierdzonej w dniu roku), stanowiącymi integralną część niniejszej umowy.

§2

Odbiór przedmiotu umowy

1. Wykonawca zobowiązuje się dostarczyć przedmiot umowy do siedzib Urzędu Marszałkowskiego Województwa Wielkopolskiego w Poznaniu przy: al. Niepodległości 34, al. Niepodległości 18, ul. Kościuszki 95, ul. Nowowiejskiego 37 bądź innego miejsca



- w Poznaniu wskazanego przez Zamawiającego. Dostawa nastąpi w terminie do 60 dni od dnia zawarcia niniejszej umowy.
- Wykonawca zobowiązuje się dostarczyć Zamawiającemu do akceptacji próbki kolorów (wybarwień) płyt oraz materiałów przed przystąpieniem do wykonywania przedmiotu umowy. Wykonawca zrealizuje przedmiot umowy uwzględniając wymagania Zamawiającego w zakresie kolorystyki mebli objętych przedmiotem umowy.
 - Wykonawca na własny koszt i ryzyko dostarczy przedmiot umowy do miejsc wskazanych w ust. 1 własnym transportem, dokona montażu i wniesienia mebli do miejsc wskazanych przez Zamawiającego oraz wywiezienia pozostałych po dostawie opakowań. Dopuszcza się dostawy częściowe przedmiotu zamówienia.
 - Wykonawca każdorazowo zawiadomi Zamawiającego o planowanej dostawie partii mebli z co najmniej trzydniowym wyprzedzeniem na adresy mailowe wskazane w §8 ust. 1 wraz ze szczegółowym wskazaniem rodzaju oraz ilości dostarczanego wyposażenia.
 - Odbiór przedmiotu umowy nastąpi najpóźniej w ostatnim dniu terminu określonego zgodnie z postanowieniem ust. 1 pod adresem wskazanym tamże.
 - Odbiór przedmiotu umowy, w tym również częściowy odbiór, każdorazowo nastąpi na podstawie protokołu odbioru, podpisanego przez przedstawiciela Wykonawcy i Zamawiającego, stanowiącego Załącznik nr 3 do umowy. Podpisane protokoły odbioru stanowią podstawę do wystawienia przez Wykonawcę jednej, zbiorczej faktury za wykonane dostawy.
 - W przypadku stwierdzenia wad Wykonawca zobowiązuje się do ich usunięcia, w terminie określonym przez Zamawiającego, w ramach wynagrodzenia, o którym mowa w § 3 ust. 1. Stwierdzenie przez Zamawiającego usunięcia wad będzie stanowić podstawę do sporządzenia protokołu odbioru bez zastrzeżeń
 - Dokonanie odbioru przedmiotu umowy nie zwalnia Wykonawcy od roszczeń ze strony Zamawiającego z tytułu rękojmi i gwarancji jakości.

§3

Wynagrodzenie

- Za wykonanie przedmiotu umowy Zamawiający zapłaci Wykonawcy wynagrodzenie w wysokości:*** zł netto (słownie:)
zł brutto (słownie:) w tym podatek VAT w kwociezł (słownie:).
- Rozliczenie między Stronami umowy będzie realizowane wyłącznie w złotych polskich.
- Cena nie może wzrosnąć w okresie realizacji umowy.
- Wynagrodzenie określone w ust. 1 zaspokaja wszystkie roszczenia Wykonawcy z tytułu wykonania niniejszej umowy.
- Zapłata wynagrodzenia określonego w ust. 1 nastąpi przelewem z rachunku bankowego Zamawiającego na rachunek bankowy Wykonawcy wskazany na fakturze w terminie 21 dni od daty otrzymania przez Zamawiającego prawidłowo wystawionej faktury.
- Faktura zostanie wystawiona, na podstawie podpisanego przez Strony protokołu (protokołów) odbioru bez zastrzeżeń, o którym (których) mowa w § 2 ust. 6,



na Województwo Wielkopolskie z siedzibą Urzędu Marszałkowskiego Województwa Wielkopolskiego w Poznaniu, al. Niepodległości 34, 61-714 Poznań, NIP: 7781346888, Regon: 631257816.

7. Faktura winna być doręczona na adres: Urząd Marszałkowski Województwa Wielkopolskiego w Poznaniu, Departament Administracyjny, al. Niepodległości 34, 61-714 Poznań.
8. Za dzień zapłaty wynagrodzenia przyjmuje się dzień obciążenia rachunku bankowego Zamawiającego.
9. Zamawiający oświadcza, że jest zarejestrowanym podatnikiem podatku od towarów i usług.

§4

Oświadczenia i odpowiedzialność Wykonawcy

1. Wykonawca oświadcza, że jest właścicielem mebli objętych przedmiotem umowy, posiada prawo swobodnego nimi dysponowania oraz że meble są fabrycznie nowe, nie posiadają żadnych wad fizycznych, a także żadnej wady prawnej, w szczególności nie są obciążone prawami osób trzecich.
2. Wykonawca zapewnia, że meble są najwyższej jakości, spełniają wymagania wynikające z obowiązujących przepisów prawa oraz są zgodne z obowiązującymi normami i warunkami określonymi w Opisie Przedmiotu Zamówienia oraz ofercie przetargowej.

§5

Kary umowne i odstąpienie od umowy

1. W przypadku niewykonania lub nienależytego wykonania umowy Zamawiającemu przysługuje prawo do naliczenia kar umownych w wysokości:
 - a. 25% wynagrodzenia netto określonego w § 3 ust. 1 za odstąpienie od umowy przez którąkolwiek ze Stron z przyczyn leżących po stronie Wykonawcy,
 - b. 0,2% wynagrodzenia netto określonego w § 3 ust. 1 za każdy dzień zwłoki w dostarczeniu całości lub części przedmiotu niniejszej umowy,
 - c. 0,2% wynagrodzenia netto określonego w § 3 ust. 1 za każdy dzień zwłoki w dostarczeniu całości lub części przedmiotu niniejszej umowy w stanie wolnym od wad, licząc od ustalonego przez Strony terminu na usunięcie wad.
 - d. 0,2% wynagrodzenia netto określonego w § 3 ust. 1 za każdy dzień zwłoki niedotrzymania terminu określonego w §6 ust. 5.
2. Łączna wysokość kar umownych wskazanych w ust. 1 nie może przekroczyć 40% wysokości wynagrodzenia netto wskazanego w § 3 ust. 1, przysługującego za realizację niniejszej umowy.
3. W przypadku nieprzystąpienia przez Wykonawcę do wykonania umowy lub nienależytego wykonania umowy, Zamawiającemu przysługuje prawo do odstąpienia od umowy w trybie



- natychmiastowym w terminie 30 dni od dnia powzięcia przez Zamawiającego informacji o zdarzeniu będącym podstawą odstąpienia.
4. Odstąpienie od umowy nie powoduje utraty możliwości dochodzenia przez Zamawiającego odszkodowania na zasadach ogólnych jak też kar umownych.
 5. Wykonawca jest zobowiązany zapłacić karę umowną w terminie 14 dni od dnia otrzymania noty obciążeniowej wystawionej przez Zamawiającego.
 6. Wykonawca wyraża zgodę na potrącenie z wartości faktury otrzymanej przez Zamawiającego, kwot pieniężnych wynikających z naliczonych zgodnie z niniejszą umową kar umownych oraz odsetek powstałych w przypadku przekroczenia terminu płatności not obciążeniowych o których mowa w ust. 5.
 7. Zamawiającemu przysługuje prawo do obciążenia Wykonawcy za szkody wyrządzone podczas dostaw mebli wynikające z jego winy, powstałe w szczególności w pomieszczeniach, windach i ciągach komunikacyjnych w siedzibach Zamawiającego oraz na terenach do nich przyległych (w tym na parkingach).
 8. Zamawiający ma prawo dochodzić odszkodowania uzupełniającego na zasadach ogólnych Kodeksu cywilnego, jeżeli szkoda przewyższy wysokość kar umownych.

§6

Gwarancja i rękojmia

1. Wykonawca udziela Zamawiającemu gwarancji na meble objęte przedmiotem umowy, na okres – w zależności od rodzaju mebli:
 - **dożywotniej na zawiasy,**
 - **..... miesięcy na pozostały przedmiot umowy (zgodnie z ofertą Wykonawcy, nie krótszy niż 36 miesięcy).**Okres gwarancji liczy się od dnia podpisania protokołu lub protokołów odbioru dla danych partii przedmiotu umowy.
2. Wykonawca wyda Zamawiającemu jednocześnie z przedmiotem umowy dokumenty gwarancyjne jeżeli faktura nie stanowi podstawy do reklamacji.
3. Zamawiający może wykonywać uprawnienia z tytułu gwarancji niezależnie od uprawnień z tytułu rękojmi za wady fizyczne rzeczy.
4. W okresie gwarancji jakości Wykonawca zobowiązany jest do bezpłatnego usuwania wszelkich zaistniałych wad przedmiotu umowy, tj. do bezpłatnej naprawy lub wymiany poszczególnych mebli lub elementów mebli, które w okresie gwarancji okażą się wadliwe, tj. niepełnowartościowe lub uszkodzone na skutek zastosowania wadliwych materiałów, błędnej konstrukcji, niepełnej sprawności, wadliwego wykonania lub z innych przyczyn.
5. W okresie gwarancji Wykonawca, zgodnie z wymaganiami Zamawiającego, zobowiązany będzie, w przypadku wystąpienia wady mebli objętych przedmiotem umowy, do naprawy lub wymiany przedmiotu umowy na wolny od wad w ciągu 7 dni roboczych od daty doręczenia mu zgłoszenia wystosowanego przez Zamawiającego za pośrednictwem poczty elektronicznej na adres wskazany w § 8 ust. 2.
6. Strony ustalają, że koszty dojazdu, transportu, materiałów do naprawy oraz wszelkie inne



koszty związane z wykonaniem napraw w ramach gwarancji jakości i rękojmi za wady obciążają Wykonawcę.

7. W przypadku niemożności usunięcia wady Wykonawca zobowiązany jest do wymiany uszkodzonego mebla na fabrycznie nowy taki sam model.
8. W przypadku naprawy mebli, okres gwarancji ulegnie przedłużeniu o okres wykonywania naprawy, natomiast w przypadku dokonania wymiany mebli okres gwarancji zostanie ustalony zgodnie z gwarancją nowych mebli, przy zachowaniu warunku określonego w ust. 1.
9. Odpowiedzialność z tytułu gwarancji jakości obejmuje zarówno wady powstałe z przyczyn tkwiących w meblach objętych przedmiotem umowy w chwili dokonania jego odbioru przez Zamawiającego, jak i wszelkie inne wady fizyczne mebli powstałe z przyczyn, za które Wykonawca lub inny gwarant ponosi odpowiedzialność, pod warunkiem, że wady te ujawnią się w okresie obowiązywania gwarancji.
10. Za wady przedmiotu umowy Wykonawca ponosi także odpowiedzialność z tytułu rękojmi na zasadach określonych w kodeksie cywilnym, przy czym okres rękojmi zgodnie z art. 558 § 1 kodeksu cywilnego zostaje zrównany z okresem gwarancji o którym mowa w ust.1 tiret drugie licząc od dnia podpisania protokołu lub protokołów odbioru dla danych partii przedmiotu umowy.
11. Jeżeli gwarant, którego obowiązki przy realizacji niniejszej umowy pełni Wykonawca, po wezwaniu do usunięcia wad bądź wymiany objętych przedmiotem umowy mebli, nie dopełni obowiązku usunięcia wad w drodze naprawy bądź wymiany przedmiotu umowy na wolny od wad w terminie określonym w umowie, Zamawiający jest uprawniony do usunięcia wad w drodze naprawy lub wymiany na ryzyko i koszt Wykonawcy bez konieczności uzyskania zezwolenia sądu.

§7

Wytyczne Bezpieczeństwa Informacji

1. Wykonawca oświadcza, iż zapoznał się i będzie przestrzegać „Wytycznych bezpieczeństwa informacji” obowiązujących u Zamawiającego. Powyższe dokumenty zostały przekazane Wykonawcy w postaci elektronicznej na adres e-mail wskazany w § 8 ust. 2.
2. Wykonawca zobowiązuje się do zachowania w tajemnicy informacji pozyskanych w trakcie wykonania prac i nie ujawniania ich bez zgody Zamawiającego. Zachowanie poufności obowiązuje również po zakończeniu realizacji niniejszej umowy.

§8

Osoby odpowiedzialne za realizację umowy

1. Do współpracy w sprawach związanych z realizacją przedmiotu umowy, w tym do protokolarnego odbioru przedmiotu niniejszej umowy Zamawiający upoważnia:
 - 1) Joannę Szpilewicz, tel. 61-626 69 19, e-mail: da.majatek@umww.pl
 - 2) Dominikę Czarnotę, tel. 61-626 69 47, e-mail: da.majatek@umww.pl



2. Do współpracy w sprawach związanych z realizacją przedmiotu umowy, w tym do protokolarnego przekazania przedmiotu niniejszej umowy Wykonawca upoważnia:, tel., e-mail:
3. Zmiana osób wskazanych w ust. 1 i 2 następuje poprzez pisemne powiadomienie drugiej Strony i nie stanowi zmiany treści umowy.

§9

Zmiany umowy

1. W razie zaistnienia istotnej zmiany okoliczności powodującej, że wykonanie umowy nie leży w interesie publicznym, czego nie można było przewidzieć w chwili zawarcia umowy, lub dalsze wykonywanie umowy może zagrozić istotnemu interesowi bezpieczeństwa państwa lub bezpieczeństwu publicznemu, Zamawiający może odstąpić od umowy w terminie 30 dni od dnia powzięcia wiadomości o tych okolicznościach.
2. W przypadku, o którym mowa w ust. 1 Wykonawca może żądać wyłącznie wynagrodzenia należnego z tytułu wykonania części umowy (art. 456 ust. 3 ustawy Prawo zamówień publicznych).
3. Zamawiający przewiduje możliwość zmiany niniejszej umowy w przypadku gdyby:
 - a) z przyczyn obiektywnych, za które Zamawiający nie ponosi odpowiedzialności, których nie mógł wcześniej przewidzieć przy dołożeniu należytej staranności, zaszła konieczność zmiany terminu wykonania zamówienia publicznego (niniejszej umowy) – w takim przypadku Wykonawca zobowiązuje się zrealizować przedmiot zamówienia w innym, wskazanym przez Zamawiającego terminie - z uwzględnieniem jednak możliwości technicznych Wykonawcy;
 - b) uległa zmianie ustawowa stawka podatku VAT lub inna należność publicznoprawna bądź inny regulowany prawem składnik cenotwórczy wpływający na zobowiązanie pieniężne Zamawiającego – w takim przypadku Wykonawca zobowiązuje się zrealizować przedmiot umowy za cenę odpowiednio pomniejszoną bądź powiększoną o ww. składnik cenotwórczy względem cen ujętych w jego ofercie.
4. Wszelkie zmiany niniejszej umowy wymagają dla swojej ważności formy pisemnej. Nie stanowią zmiany umowy:
 - zmiana danych związanych z obsługą administracyjno-organizacyjną Umowy,
 - zmiany danych teleadresowych, zmiany osób wskazanych do kontaktów między Stronami.

§10

Postanowienia końcowe

1. Strony wyłączają możliwość cesji wierzytelności wynikających z umowy na rzecz osoby trzeciej.



-
2. W sprawach nieuregulowanych niniejszą umową mają zastosowanie przepisy Kodeksu cywilnego oraz ustawy Prawo zamówień publicznych. W przypadku powstania sporów w trakcie realizacji niniejszej umowy właściwym do ich rozstrzygnięcia będzie sąd powszechny właściwy dla siedziby Zamawiającego.
 3. Umowę sporządzono w dwóch (2) jednobrzmiących egzemplarzach, po jednym (1) dla każdej ze Stron.

ZAMAWIAJĄCY:

WYKONAWCA:

.....

Załączniki:

Załącznik nr 1 – Specyfikacja Warunków Zamówienia

Załącznik nr 2 – Oferta Wykonawcy – formularz ofertowy oraz formularz cenowy

Załącznik nr 3 – Wzór protokołu odbioru



Fundusze Europejskie
dla Wielkopolski

Dofinansowane przez
Unię Europejską



SAMORZĄD
WOJEWÓDZTWA
WIELKOPOLSKIEGO

Znak sprawy: DA-V-4-1.272.1.2024

Załącznik nr 4 do SWZ

Szczegółowy Opis Przedmiotu Zamówienia

Uwagi wstępne:

Dostarczone meble biurowe wyspecyfikowane asortymentowo i ilościowo w Specyfikacji Warunków Zamówienia muszą być fabrycznie nowe i pełnowartościowe oraz nie mogą nosić znamion użytkowania lub uszkodzenia. W ramach wynagrodzenia ofertowego Wykonawca zobowiązany jest dostarczyć meble biurowe pod następujący adres:

**Urząd Marszałkowski Województwa Wielkopolskiego
al. Niepodległości 34, 61-714 Poznań**

bądź inny – wskazany w Projektowanych postanowieniach umowy. Wykonawca realizujący opisany poniżej przedmiot zamówienia zobowiązany jest uwzględnić wymagania Zamawiającego w zakresie kolorystyki mebli. Wykonawca zobowiązuje się przedstawić Zamawiającemu do akceptacji próbki kolorów (wybarwień) płyty, tapicerek i materiałów, które będą zastosowane w dostarczonych meblach, przed przystąpieniem do wykonywania przedmiotu zamówienia. W tym celu Wykonawca zobligowany jest skontaktować się z osobami wskazanymi w § 8 ust. 1 Projektowanych postanowień umowy i dokonać z nimi wiążących ustaleń w tym zakresie. Z przedmiotowych czynności należy sporządzić protokół potwierdzający dokonanie wiążących ustaleń w zakresie koloru dostarczonych mebli.

Wszelkie zastosowane elementy wyposażenia muszą posiadać wymagane badania i atesty dopuszczające je do stosowania w budynkach użyteczności publicznej zgodnie z obowiązującymi przepisami i normami.

W szczególności zwraca się uwagę na:

- przepisy dotyczące trudnozapałności i nie wydzielania toksycznych produktów spalania dla elementów tapicerowanych,
- wymagania dotyczące bezpieczeństwa i wymagań wytrzymałościowych,
- Rozporządzenie Ministra Pracy i Polityki Socjalnej z 1 grudnia 1998 r. w sprawie bezpieczeństwa i higieny pracy na stanowiskach wyposażonych w monitory ekranowe (Dz. U z 1998 r., Nr 148, poz. 973 z późn. zm.),
- normy dotyczące wydzielania substancji szkodliwych w ilościach nie zagrażających zdrowiu.

Opisane poniżej wymiary mebli (szerokość, głębokość, wysokość) są wymiarami pożądanymi przez Zamawiającego. Dopuszcza się odchylenia od podanych wymiarów, nie większe niż +/- 5% dla mebli wolnostojących z wyłączeniem oklein obrzeży oraz pod warunkiem, iż zastosowanie przedmiotowych odchyleń nie będzie miało wpływu na funkcjonalność mebli oraz nie będzie pogarszać parametrów estetycznych i jakościowych oraz stopnia powiązania dostarczonych mebli z kubaturą pomieszczenia, w których meble będą użytkowane.

W celu wykazania (potwierdzenia), że oferowane meble spełniają wymagania Zamawiającego określone w niniejszym dokumencie Wykonawca zobowiązany jest złożyć próbki następującego asortymentu.



1. Najpóźniej w dniu podpisania umowy Wykonawca zobowiązany będzie złożyć Zamawiającemu:

- 1) Fabryczny próbnik tkaniny tapicerskiej spełniającej parametry wyszczególnione w opisach mebli tapicerowanych (dotyczy poz. 1, 2, 3). Załączony próbnik musi posiadać próbki minimum 30 różnych kolorów do wyboru, w tym minimum 6 odcieni szarości. Ponadto, próbnik ma być opisany w sposób nie budzący wątpliwości do jakich mebli jest dedykowany
- 2) Fabryczny próbnik płyt wiórowych laminowanych spełniających parametry wyszczególnione w opisach pozostałych mebli. Załączony próbnik musi posiadać próbki minimum 30 różnych kolorów do wyboru, w tym odcieni akacji i szarości. Ponadto, próbnik ma być opisany w sposób nie budzący wątpliwości do jakich mebli jest dedykowany.

Najpóźniej do ostatniego protokołu Wykonawca zobowiązany będzie złożyć Zamawiającemu:

- 1) Atesty i certyfikaty potwierdzające spełnienie przez oferowaną tkaninę następujących parametrów: *Gramatura: 685 g/m² (+/-5%), Skład: powłoka zewnętrzna 100% winyl, nośnik 100% poliester, Ścieralność : 300 000 cykli w skali Martindale`a (+/-5%), Trudnopalność (zgodna z normami EN 1021:1 oraz EN 1021:2), Odporność na światło minimum 7 (+/-5%).*
- 2) Dokumenty potwierdzające, iż zastosowane w meblach płyty wiórowe laminowane posiadają klasę higieniczności E1.

2. Do upływu terminu składania ofert należy złożyć następujące próbki mebli wykonane zgodnie z wymaganiami określonymi w niniejszym dokumencie. Wymaga się, aby nw. meble były wykonane dokładnie w taki sposób, w jaki Wykonawca będzie realizować zamówienie:

- krzesło konferencyjne z podłokietnikami - pozycja nr 1 SOPZ,
- fotel obrotowy – pozycja nr 2 SOPZ.

Złożone próbki mebli zostaną ocenione przez Zamawiającego pod kątem i na warunkach opisanych w rozdziale 16 pkt 16.2 Specyfikacji (SWZ) – w kryterium oceny ofert „jakość oraz funkcjonalność i ergonomia”.

Złożone próbki będą stanowić przedmiotowe środki dowodowe i nie będą podlegać uzupełnieniu zgodnie z art. 107 ust. 3 ustawy Pzp.

Złożone próbki mebli będą stanowiły punkt odniesienia (weryfikacji) dla dostarczonych przez Wykonawcę, któremu udzielone zostanie zamówienie, mebli.

Złożone, przez Wykonawcę, któremu udzielone zostanie zamówienie, próbki mebli zostaną zaliczone na poczet przyszłej dostawy mebli, zgodnie z zawartą umową. Pozostałym Wykonawcom próbki złożonych przez nich mebli zostaną zwrócone zgodnie z przepisami wynikającymi z art. 77 ustawy Pzp.

Minimalne wymagania dotyczące przedmiotu zamówienia:

1. Krzesło konferencyjne z podłokietnikami – 13 sztuk



ZDJECIA POGLADOWE:



Wymiary (dopuszczalne odchylenia od podanych wymiarów +/- 5%):

- Szerokość siedziska - 47 cm (mierzona w najszerszym miejscu)
- Szerokość oparcia - 41 cm (mierzona przy podłokietnikach)
- Wysokość krzesła - 79 cm
- Głębokość siedziska - 48 cm
- Wysokość siedziska - 45 cm
- Wysokość oparcia - 37 cm

Specyfikacja techniczna:

Wymagane minimalne parametry techniczne (Dopuszczalne odchylenia od podanych wymiarów +/- 5%):

- Funkcja sztaplowania 4 sztuk.
- Podłokietniki plastikowe w kolorze czarnym o szerokości 55 mm, podłokietnik w tylnej części licują się z oparciem, przednia część licuje się z przednią nogą.
- Siedzisko wraz z oparciem stanowią dwa osobne elementy.
- Między oparciem a siedziskiem szczelina o wysokości 115 mm w najszerszym miejscu.
- Oparcie o kształcie zbliżonym do prostokąta wyoblone w dwóch płaszczyznach.
- Siedzisko tapicerowane ciętą pianką o właściwościach trudnopalnych i tkaniną.
- Poduszka siedziska posiada zaokrąglone boki bez wyraźnych krawędzi bocznych.
- Siedzisko tapicerowane jednym kawałkiem tkaniny.
- Siedzisko o całkowitej grubości 35 mm.
- Siedzisko o mocno zróżnicowanym wymiarze. Przednia część znacznie szersza od tylnej (różnica 30 mm), a narożniki posiadają okrągłe kształty.
- Oparcie posiada po bokach plastikowe tuleje za pomocą których nasunięte jest na tylne nogi krzesła i przykrywa je szczelnie do wysokości siedziska.
- Oparcie wykonane na bazie plastikowej czarnej ramy tapicerowane siatką o właściwościach trudnopalnych.
- Stelaż wykonany ze stalowej rury o średnicy 22x1,5 mm.
- **Stelaż malowany proszkowo lub chromowany** (parametr dodatkowo punktowany zgodnie



z kryteriami oceny ofert uszczegółowionymi w rozdz. 16 pkt 16.2) SWZ).

- **Krzesło wyposażone w metalowe łączniki montowane do siedziska umożliwiające łączenie krzeseł w rzędy** (parametr dodatkowo punktowany zgodnie z kryteriami oceny ofert uszczegółowionymi w rozdz. 16 pkt 16.2) SWZ).
- Tylne nogi ustawione pod kątem do podłoża zaślepione plastikowymi stopkami.
- Miejsca spawania rur niewidoczne w żadnym miejscu ukryte są pod plastikowymi panelami.

Dodatkowo:

- **Siedzisko wykończone od spodu plastikowym panelem maskującym** (parametr dodatkowo punktowany zgodnie z kryteriami oceny ofert uszczegółowionymi w rozdz. 16 pkt 16.2) SWZ)

Tapicerka (Siatka na oparciu):

Wymagane minimalne parametry techniczne (Dopuszczalne odchylenia od podanych wymiarów +/- 5%.):

- Ścieralność: 70 000 cykli Martindale wg EN ISO 12947-2: 1999 lub równoważna.
- Trudnopalność wg EN 1021-1 oraz EN 1021-2.
- Odporność na piling 5 wg EN ISO 12945-2 lub równoważna.
- Odporność na światło 7 wg EN ISO 105:1999 B02 Metoda 2 lub równoważna.
- Skład: 100% Poliester

Wymienione parametry siatki poparte atestami oraz certyfikatami wystawionymi przez niezależne ośrodki badawcze. Siatka występująca w czarnym oraz minimum 3 odcieniach ciemnych kolorów do wyboru.

Tapicerka (Siedzisko):

Wymagane minimalne parametry techniczne (Dopuszczalne odchylenia od podanych wymiarów +/- 5%.):

Siedzisko tapicerowane materiałem powlekanym z wyłoczoną fakturą zewnętrzną o wyglądzie tkaniny plecionej z nici (nie dopuszcza się materiału powlekanego o wyglądzie skóry). Tapicerka o następujących parametrach: *Gramatura: 685 g/m² (+/-5%), Skład: powłoka zewnętrzna 100% winyl, nośnik 100% poliester, Ścieralność: 300 000 cykli w skali Martindale'a (+/-5%), Trudnopalność (zgodna z normami EN 1021:1 oraz EN 1021:2), Odporność na światło minimum 7 (+/-5%). Ponadto, tapicerka posiada rozbudowane właściwości zmywalne (w tym możliwość mycia łagodnymi środkami chemicznymi), dużą odporność na różnice temperatur, odporność na urynę i krew, właściwości bakteriostatyczne.*

Wymienione parametry tkaniny poparte atestami oraz certyfikatami wystawionymi przez niezależne ośrodki badawcze.

Atesty i certyfikaty:

Wymagane wyniki badań zgodności z normą PN-EN 13761:2004 w zakresie wymagań wytrzymałościowych oraz bezpiecznych rozwiązań konstrukcyjnych. Należy przedstawić pisemne potwierdzenie producenta fotela o wykonaniu siedzisk z zastosowaniem pianki trudnopalnej do danej partii.

Wykonawca ma obowiązek dołączyć do ostatniego protokołu dokumenty (atesty, certyfikaty) potwierdzające zgodność oferowanych mebli z powyższymi normami



Fundusze Europejskie
dla Wielkopolski

Dofinansowane przez
Unię Europejską



SAMORZĄD
WOJEWÓDZTWA
WIELKOPOLSKIEGO

2. Fotel obrotowy – 28 sztuk

ZDJECIA POGLADOWE:



Wymiary (dopuszczalne odchylenia od podanych wymiarów +/- 5%.):

Szerokość oparcia - 47 cm

Głębokość siedziska – minimum 45 cm (powyżej i do 51 cm parametr dodatkowo punktowany zgodnie z kryteriami oceny ofert uszczegółowionymi w rozdz. 16 pkt 16.2) SWZ)

Szerokość siedziska - 50 cm

Możliwość regulacji wysokości podłokietników góra – dół (parametr dodatkowo punktowany zgodnie z kryteriami oceny ofert uszczegółowionymi w rozdz. 16 pkt 16.2) SWZ)

Możliwość regulacji nakładki podłokietników przód – tył (parametr dodatkowo punktowany zgodnie z kryteriami oceny ofert uszczegółowionymi w rozdz. 16 pkt 16.2) SWZ)

Możliwość regulacji nakładki podłokietników na boki (parametr dodatkowo punktowany zgodnie z kryteriami oceny ofert uszczegółowionymi w rozdz. 16 pkt 16.2) SWZ)

Specyfikacja techniczna:

Wymagane minimalne parametry techniczne (Dopuszczalne odchylenia od podanych wymiarów +/- 5%.):

- Nowoczesny mechanizm SYNCHRO umożliwiający synchroniczne odchylenie oparcia i siedziska z możliwością dostosowania sprężystości odchylenia oparcia do ciężaru siedzącego z dodatkową funkcją pochylenia siedziska i oparcia. Możliwość blokowania mechanizmu.
- Fotel wyposażony w mechanizm regulacji głębokości siedziska minimum 450 mm.
- **Amortyzator gazowy zapewniający płynną regulację wysokości siedziska minimum 430 mm** (powyżej i do 560 mm parametr dodatkowo punktowany zgodnie z kryteriami oceny ofert uszczegółowionymi w rozdz. 16.pkt 16.2) SWZ).
- Ergonomicznie wyprofilowane siedzisko fotela z maskownicą z tworzywa w kolorze czarnym, wyściełane integralną pianką PU o gęstości 65 kg/m³, posiadającą właściwości trudnopalne, wykonaną w technologii pianek wylewanych w formach. Należy przedstawić pisemne potwierdzenie producenta fotela o wykonaniu siedzisk z zastosowaniem pianki trudnopalnej do danej partii.
- Konstrukcja oparcia wykonana jako rama z tworzywa sztucznego w kolorze uzgodnionym



z Zamawiającym, obciążona miękką, elastyczną siatką w kolorze uzgodnionym z Zamawiającym, z atestem trudnopalności (EN 1021-1 oraz EN 1021-2), wykonaną w 100% z poliestru o odporności na ścieranie na poziomie 70 000 cykli Martindale (EN ISO 12947-2: 1999 lub równoważna), odporności na piling 5 (EN ISO 12945-2 lub równoważna).

- Rama oparcia mocowana do wspornika z tworzywa sztucznego w kolorze CZARNYM. W ramie oparcia zamontowany mechanizm wsparcia podłędźwiowego w zakresie góra - dół, natomiast we wsporniku zamontowany jest mechanizm regulacji wyparcia części lędźwiowej kręgosłupa w zakresie przód – tył.
- **Ergonomicznie wyprofilowane oparcie fotela wyposażone w regulowane -podparcie lędźwiowe.** W tylnej części oparcia charakterystyczny wspornik z tworzywa sztucznego w kolorze CZARNYM będący jego elementem konstrukcyjnym. Nie dopuszcza się SZAREGO koloru wspornika. Element ten ma współgrać kolorystycznie z czarnymi elementami plastików ramy oparcia, (parametr dodatkowo punktowany zgodnie kryteriami oceny ofert uszczegółowionymi w rozdz. 16.pkt 16.2) SWZ)
- W celu zwiększenia wytrzymałości zastosowana musi być podstawa pięcioramienna, aluminiowa (jednolity odlew aluminium) polerowana. Nie dopuszcza się bazy stalowej chromowanej.
- Na końcach ramion podstawy od wierzchniej strony wtopiony plastik o wypukłej strukturze, który dodatkowo zabezpiecza ramiona przed zarysowaniem.
- Samohamowne kółka jezdne o średnicy 65 mm z przeznaczeniem na miękkie i twarde podłoże.
- Regulowane podłokietniki w kolorze CZARNYM, z nakładką wykonaną z miękkiego poliuretanu.
- Fotel posiadający protokół oceny ergonomicznej w zakresie zgodności z PN EN 1335-1 oraz rozporządzeniem MPiPS z dnia 1.12.1998 (DZ.U. Nr 148, poz. 973 z późn. zm.)
- Fotel posiadający dokument potwierdzający zgodność z normą EN 1335:1:2:3 (wymiary, bezpieczeństwo, stabilność i wytrzymałość).

Tapicerka (Siatka na oparciu):

Wymagane minimalne parametry techniczne (Dopuszczalne odchylenia od podanych wymiarów +/- 5%.):

- Ścieralność: 70 000 cykli Martindale wg EN ISO 12947-2 : 1999, lub równoważna.
- Trudnopalność wg EN 1021-1 oraz EN 1021-2.
- Odporność na piling 5 wg EN ISO 12945-2 lub równoważna.
- Odporność na światło 7 wg EN ISO 105:1999 B02 Metoda 2 lub równoważna.
- Skład: 100% Poliester

Wymienione parametry siatki poparte atestami oraz certyfikatami wystawionymi przez niezależne ośrodki badawcze. Membrana występująca w czarnym oraz minimum 3 odcieniach ciemnych kolorów do wyboru.

Atesty i certyfikaty:

Fotel spełnia normę określającą obrotowe krzesła biurowe PN EN 1335-1,2,3.

Fotel posiada certyfikat zgodności z Rozporządzeniem Ministra Pracy i Polityki Socjalnej z 1998 r.

Należy przedstawić pisemne potwierdzenie producenta fotela o wykonaniu siedzisk z zastosowaniem pianki trudnopalnej do danej partii.

Wymienione wymagania dotyczące fotela obrotowego poparte atestami oraz certyfikatami wystawionymi przez niezależne ośrodki badawcze. Wykonawca ma obowiązek dołączyć



Fundusze Europejskie
dla Wielkopolski

Dofinansowane przez
Unię Europejską



SAMORZĄD
WOJEWÓDZTWA
WIELKOPOLSKIEGO

do ostatniego protokołu dokumenty (atesty, certyfikaty) potwierdzające zgodność oferowanych mebli z powyższymi normami.

Tapicerka (Siedzisko):

Siedzisko tapicerowane materiałem o wyglądzie tkaniny plecionej z nici tworzących delikatny melanż kolorystyczny. Tapicerka o następujących parametrach: *Gramatura: 685 g/m² (+/-5%), Skład: powłoka zewnętrzna 100% winyl, nośnik 100% poliester; Ścieralność : 300 000 cykli w skali Martindale`a (+/-5%), Trudnopalność (zgodna z normami EN 1021:1 oraz EN 1021:2), Odporność na światło minimum 7 (+/-5%). Ponadto, tapicerka posiada rozbudowane właściwości zmywalne (w tym możliwość mycia łagodnymi środkami chemicznymi), dużą odporność na różnice temperatur, odporność na urynę i krew, właściwości bakteriostatyczne.*

Wymienione parametry tkaniny poparte atestami oraz certyfikatami wystawionymi przez niezależne ośrodki badawcze.

Wykonawca ma obowiązek dołączyć do ostatniego protokołu dokumenty (atesty, certyfikaty) potwierdzające, spełnianie przez oferowaną tkaninę wszystkich wyżej wymienionych parametrów.

3. Fotel obrotowy z zagłówkiem i wieszakiem – 1 sztuka

ZDJĘCIA POGLĄDOWE:

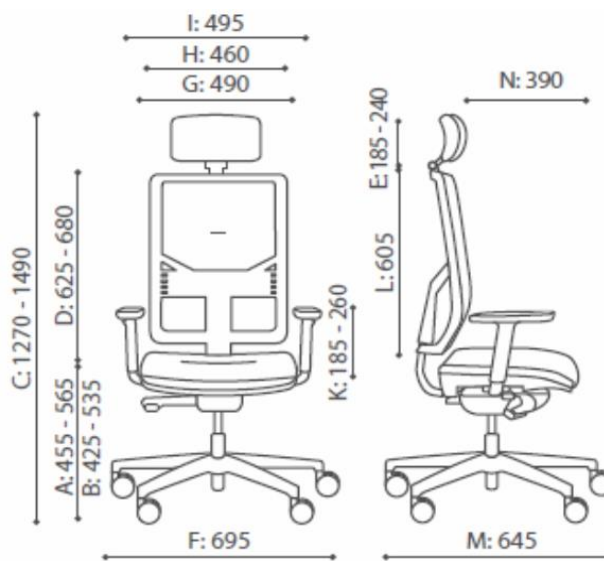

Wymiary (Dopuszczalne odchylenia od podanych wymiarów +/- 5%.):

Średnica podstawy: 69,5 cm
Regulacja wysokości siedziska: 45,5 cm – 56,5 cm
Wysokość całkowita: 127 cm – 149 cm
Wysokość oparcia bez zagłówka: 60,5 cm
Szerokość oparcia - 46 cm
Głębokość siedziska - 39 cm
Szerokość siedziska – 49 cm
Regulacja wysokości podłokietników 23,5 cm – 31,5 mm



Fundusze Europejskie
dla Wielkopolski

Dofinansowane przez
Unię Europejską



SAMORZĄD
WOJEWÓDZTWA
WIELKOPOLSKIEGO

Specyfikacja techniczna:

Wymagane minimalne parametry techniczne (Dopuszczalne odchylenia od podanych wymiarów +/- 5%.):

- Mechanizm synchroniczny z blokadą oparcia w 4 pozycjach. Mechanizm wyposażony w ręczną regulację synchronicznego odchylenia oparcia i siedziska (zakres kąta odchylenia oparcia 20° i siedziska 8°)
- Fotel wyposażony w mechanizm regulacji głębokości siedziska.
- Oparcie wykonane na bazie plastikowej czarnej ramy tapicerowane membraną o właściwościach trudnopalnych (występująca w czarnym oraz minimum 3 odcieniach ciemnych kolorów do wyboru).
- Rama stanowi integralną część wspornika w kształcie litery Y mocowanego do mechanizmu.
- Fotel wyposażony w zagłówek tapicerowany w całości skórą, regulowany na wysokość oraz pod kątem. Zagłówek posiada mechanizm regulacji wysokości, który jest ukryty we wnętrzu tapicerowanego przedniego panelu.
- Fotel wyposażony w wieszak na marynarkę wykonany z tworzywa sztucznego montowany do dolnej części konstrukcji zagłówka, zaokrąglone brzegi w celu uniknięcia zahaczenia tkaniny ubrań.
- Możliwość samodzielnego montażu oraz demontażu wieszaka.
- Oparcie wyraźnie wyprofilowane do naturalnego kształtu kręgosłupa w części podtrzymującej odcinek lędźwiowo – krzyżowy.
- Dla podniesienia komfortu użytkownika siatka oparcia rozciągnięta jest wyłącznie między pionowymi bokami konstrukcji oparcia, bez poprzeczek na górze jak i na dole oparcia. Dolna i górna krawędź membrany jest wolna.
- Na tyle wspornika oparcia dźwignia zwalniająca blokadę umożliwiającą regulację wysokości oparcia w zakresie 70 mm. Dźwignia chowana w obudowie oparcia po zablokowaniu. Nie dopuszcza się oparcia bez regulacji wysokości.
- Regulacji wysokości oparcia możliwa tylko po zwolnieniu blokady.
- Fotel wyposażony w regulację podparcia lędźwiowego w zakresie 115 mm. Podparcie lędźwiowe regulowane niezależne od regulacji wysokości oparcia.
- Siedzisko na bazie sklejkowej formatki i pianki ciętej o właściwościach trudnozapalnych, wykończone od spodu plastikowym panelem maskującym.
- Pianka siedziska o całkowitej grubości 40 mm.
- Poduszka siedziska posiada wyraźne krawędzie i powierzchnie boczne zszywane są z kawałków tkaniny. Nie dopuszcza się zaokrąglonych boków.
- W celu poprawy komfortu w tylnej części siedzisko posiada poprzeczne przeszycie.
- W celu zwiększenia wytrzymałości zastosowana musi być podstawa pięcioramienna z polerowanego aluminium. Nie dopuszcza się bazy stalowej chromowanej.
- Kółka o średnicy 65 mm z przeznaczeniem na miękkie i twarde podłoże.
- Podłokietniki plastikowe na konstrukcji z polerowanego aluminium z regulacją wysokości i miękką nakładką z PU. Zakres regulacji wysokości 80 mm.

Tapicerka (Siedzisko):

Wymagane minimalne parametry techniczne (Dopuszczalne odchylenia od podanych wymiarów +/- 5%.):

Siedzisko tapicerowane materiałem o wyglądzie tkaniny plecionej z nici tworzących delikatny melanż kolorystyczny. Tapicerka o następujących parametrach: *Gramatura: 685 g/m² (+/-5%),*



Fundusze Europejskie
dla Wielkopolski

Dofinansowane przez
Unię Europejską



SAMORZĄD
WOJEWÓDZTWA
WIELKOPOLSKIEGO

Skład: powłoka zewnętrzna 100% winyl, nośnik 100% poliester; Ścieralność : 300 000 cykli w skali Martindale`a (+/-5%), Trudnopalność (zgodna z normami EN 1021:1 oraz EN 1021:2), Odporność na światło minimum 7 (+/-5%). Ponadto, tapicerka posiada rozbudowane właściwości zmywalne (w tym możliwość mycia łagodnymi środkami chemicznymi), dużą odporność na różnice temperatur, odporność na urynę i krew, właściwości bakteriostatyczne.

Wymienione parametry tkaniny poparte atestami oraz certyfikatami wystawionymi przez niezależne ośrodki badawcze.

Wykonawca ma obowiązek dołączyć do ostatniego protokołu dokumenty (atesty, certyfikaty) potwierdzające, spełnianie przez oferowaną tkaninę wszystkich wyżej wymienionych parametrów.

Tapicerka (Siatka na oparciu):

Wymagane minimalne parametry techniczne (Dopuszczalne odchylenia od podanych wymiarów +/- 10%.):

- Ścieralność: 70 000 cykli Martindale wg EN ISO 12947-2 : 1999, lub równoważna.
- Trudnopalność wg EN 1021-1 oraz EN 1021-2.
- Odporność na piling 5 wg EN ISO 12945-2 lub równoważna.
- Odporność na światło 6-7 wg EN ISO 105 :1999 B02 Metoda 2 lub równoważna.
- Skład: 100% Poliester

Wymienione parametry siatki poparte atestami oraz certyfikatami wystawionymi przez niezależne ośrodki badawcze. Membrana występująca w czarnym oraz minimum 3 odcieniach ciemnych kolorów do wyboru.

Atesty i certyfikaty:

Fotel musi posiadać opinie zgodności z wymaganiami norm wystawione przez niezależne jednostki badawcze: PN- EN 1335-1:2004, PN-EN 1335- 2:2009, PN-EN 1335-3:2009 w zakresie wymiarów, wymagań wytrzymałościowych oraz bezpiecznych rozwiązań konstrukcyjnych.

Należy przedstawić pisemne potwierdzenie producenta fotela o wykonaniu siedzisk z zastosowaniem pianki trudnopalnej do danej partii.

Wymienione wymagania dotyczące fotela obrotowego poparte atestami oraz certyfikatami wystawionymi przez niezależne ośrodki badawcze. Wykonawca ma obowiązek dołączyć do ostatniego protokołu dokumenty (atesty, certyfikaty) potwierdzające zgodność oferowanych mebli z powyższymi normami.



Fundusze Europejskie
dla Wielkopolski

Dofinansowane przez
Unię Europejską



SAMORZĄD
WOJEWÓDZTWA
WIELKOPOLSKIEGO

4. Biurko proste – stelaż 4 – nożny - 8 sztuk

ZDJĘCIA POGLĄDOWE:



Wymiary (dopuszczalne odchylenia od podanych wymiarów +/- 5%):

- Wysokość z blatem - 74 cm
- Szerokość - 140 cm
- Głębokość całkowita - 70 cm

Specyfikacja techniczna:

Wymagane minimalne parametry techniczne (Dopuszczalne odchylenia od podanych wymiarów +/- 5%.):

- Stelaż o samonośnej konstrukcji stalowej malowanej proszkowo w kolorze RAL (dokładny kolor do ustalenia z Zamawiającym)
- Stelaż w całości wykonany wyłącznie z kształownika o przekroju kwadratu i prostokąta (nie dopuszcza się stelaża na bazie okrągłych rur).
- Nogi stelaża wykonane z kształownika prostokątnego o wymiarach 30x50 mm, ścianka 2 mm, konstrukcja podblatowa wykonana z kształownika kwadratowego o wymiarach 30x30 mm, ścianka 2 mm.
- Blat z płyty wiórowej trzywarstwowej o grubości 25 mm pokrytej obustronnie melaminą w kolorze do uzgodnienia. Gęstość płyty minimum 620 kg/m³, o klasie higieniczności E1.
- Blaty oklejone obrzeżem PVC o grubości 2 mm w kolorze płyty.
- Blat wyposażony w 2 przepusty kablone $\phi=80$ mm w kolorze aluminiowym. Umieszczenie na blacie do ustalenia z Zamawiającym.
- Blat wyposażony w otwory montażowe do śrub wykończone metalowymi okuciami (mufy).

Atesty i certyfikaty:

Dokumenty potwierdzające, iż zastosowane w meblach płyty wiórowe laminowane posiadają we właściwościach użytkowych klasę higieniczności E1.

Wykonawca ma obowiązek dołączyć do ostatniego protokołu dokumenty (atesty, certyfikaty, deklaracje) potwierdzające zgodność oferowanych mebli z powyższymi normami.



5. 6. Biurko proste z blendą, stelaż 4-nożny - ogółem - 29 sztuk

ZDJĘCIA POGLADOWE (zdjęcia nie uwzględniają wysuwanej półki pod klawiaturę):



5. Wymiary (dopuszczalne odchylenia od podanych wymiarów +/- 5%) - 23 sztuki

- Wysokość z blatem – 74 cm,
- Szerokość – 140 cm
- Głębokość całkowita – 70 cm

6. Wymiary (dopuszczalne odchylenia od podanych wymiarów +/- 5%) – 6 sztuk

- Wysokość z blatem - 74 cm,
- Szerokość - 140 cm
- Głębokość całkowita - 80 cm

Specyfikacja techniczna:

Wymagane minimalne parametry techniczne (Dopuszczalne odchylenia od podanych wymiarów +/- 5%.):

- Stelaż 4-nożny o samonośnej konstrukcji stalowej malowanej proszkowo w kolorze RAL (dokładny kolor do ustalenia z Zamawiającym).
- Stelaż w całości wykonany wyłącznie z kształownika o przekroju kwadratu i prostokąta (nie dopuszcza się stelaża na bazie okrągłych rur).
- Nogi stelaża wykonane z kształownika prostokątnego o wymiarach 30x50 mm, ścianka 2 mm, konstrukcja podblatowa wykonana z kształownika kwadratowego o wymiarach 30x30 mm, ścianka 2 mm.
- Blat wykonany z płyty wiórowej trzywarstwowej o grubości 25 mm pokrytej obustronnie melaminą w kolorze do uzgodnienia z Zamawiającym. Gęstość płyty minimum 620 kg/m³, o klasie higieniczności E1.
- Biurko wyposażone w blendę przednią wykonaną z płyty wiórowej o wymiarach: szerokość dopasowana do szerokości biurka, wysokość: 40 cm, montowaną do blatu za pomocą metalowych łączników malowanych proszkowo w kolorze RAL (dokładny kolor do ustalenia z Zamawiającym).



- Blenda wykonana z płyty wiórowej trzywarstwowej o grubości 18 mm pokrytej obustronnie melaminą w kolorze do uzgodnienia z Zamawiającym. Gęstość płyty minimum 620 kg/m³, o klasie higieniczności E1.
- Błat i blenda oklejone obrzeżem PVC o grubości 2 mm w kolorze płyty.
- Biurko wyposażone w wysuwaną półkę pod klawiaturę wykonaną z płyty o grubości 18 mm na prowadnicach rolkowych. Montaż szuflady w czasie dostawy po indywidualnym uzgodnieniu z Zamawiającym.
- Błat wyposażony w 2 przepusty kablowe $\phi=80$ mm w kolorze aluminiowym. Umieszczenie na blacie do ustalenia z Zamawiającym.
- Błat i blenda wyposażone w otwory montażowe do śrub wykończone metalowymi okuciami (mufy).

Atesty i certyfikaty:

Dokumenty potwierdzające, iż zastosowane w meblach płyty wiórowe laminowane posiadają we właściwościach użytkowych klasę higieniczności E1.

Wykonawca ma obowiązek dołączyć do ostatniego protokołu dokumenty (atesty, certyfikaty, deklaracje) potwierdzające zgodność oferowanych mebli z powyższymi normami.

7. Kontener mobilny (3 szuflady + piórniki) – 34 sztuki

ZDJECIA POGLADOWE:



Wymiary (dopuszczalne odchylenia od podanych wymiarów +/- 5%):

- Wysokość - 62 cm,
- Szerokość - 42 cm
- Głębokość całkowita - 53,3 cm

Specyfikacja techniczna:

Wymagane minimalne parametry techniczne (Dopuszczalne odchylenia od podanych wymiarów +/- 5%):



- Kontener wykonany z płyty wiórowej trójwarstwowej, obustronnie laminowanej w kolorze do uzgodnienia z Zamawiającym, o klasie higieniczności E1, obrzeże ABS dobrane pod kolor płyty.
- Elementy widoczne oklejone obrzeżem 2 mm w kolorze płyty.
- Kontener wyposażony w 3 szuflady z płyty oraz piórnik z tworzywa sztucznego na prowadnicach kulkowych.
- Korpus oraz fronty szuflad wykonane z płyty grubości 18 mm, wieniec górny oraz dolny wykonany z płyty grubości 25 mm.
- Wkłady szuflad z płyty.
- Kontener wyposażony w zamek centralny z 2 kluczykami łamanymi.
- Uchwyty płaskie, wykończenie aluminium (satyna) o rozstawie 128 mm (Wybrany Wykonawca będzie miał obowiązek przedstawić Zamawiającemu przynajmniej 3 propozycje do wyboru).
- Szuflady wyposażone w mechanizm samodomyku.

Atesty i certyfikaty:

Dokumenty potwierdzające, iż zastosowane w meblach płyty wiórowe laminowane posiadają we właściwościach użytkowych klasę higieniczności E1.

Wykonawca ma obowiązek dołączyć do ostatniego protokołu dokumenty (atesty, certyfikaty, deklaracje) potwierdzające zgodność oferowanych mebli z powyższymi normami.

8. Szafka podbiurkowa z jedną półką – 38 sztuki

ZDJECIE POGLADOWE:



Wymiary (dopuszczalne odchylenia od podanych wymiarów +/- 5%):

- Wysokość - 62 cm,
- Szerokość - 42 cm
- Głębokość całkowita - 50 cm

Specyfikacja techniczna:

Wymagane minimalne parametry techniczne (Dopuszczalne odchylenia od podanych wymiarów +/- 5%):



Szafki przeznaczone do intensywnej eksploatacji w budynkach użyteczności publicznej. Ze względu na jakość, wytrzymałość i powtarzalność szafki mają być klejone i ściskane na prasie w procesie technologicznym w fabryce i w całości transportowane do miejsca użytkowania. Jest to zabieg technologiczny, który nadaje dużą sztywność całej konstrukcji oraz eliminuje wszelkie dodatkowe złącza np. za pomocą wkrętów meblowych, zwiększając w ten sposób estetykę mebla. Zamawiający nie dopuszcza, aby szafka miała jakiegokolwiek łączenia za pomocą konfirmantów i mimośrodów.

- Szafki wykonane z płyty wiórowej trójwarstwowej, obustronnie laminowanej w kolorze do uzgodnienia z Zamawiającym, o klasie higieniczności E1, obrzeże ABS dobrane pod kolor płyty.
- Elementy widoczne oklejone obrzeżem 2 mm, fronty półek oklejone obrzeżem ABS grubości 1 mm.
- Korpus, półki oraz fronty wykonane z płyty grubości 18 mm, wieniec górny oraz dolny wykonany z płyty grubości 25 mm.
- Wieniec górny i dolny licowany z drzwiami szafki.
- Plecy wykonane z płyty wiórowej laminowanej grubości minimum 10 mm. Plecy wsuwane w nafrezowane boki szafki, nie dopuszcza się pleców nakładanych.
- Szafki wyposażone w zamek patentowy.
- Uchwyty płaskie, wykończenie aluminium (satyna) o rozstawie 128 mm (Wybrany Wykonawca będzie miał obowiązek przedstawić Zamawiającemu przynajmniej 3 propozycje do wyboru).
- Szafka wyposażona w 1 przestawną półkę.
- Szafka wyposażona w 4 kółka jezdne.
- Półka mocowana do korpusu przy pomocy systemu zapobiegającemu przypadkowemu wyszarpieniu, jednocześnie zapewniające docisk boku szafy do półki wraz ze zwiększeniem obciążenia półki. Regulacja wysokości półek skokowa +/- 32mm standard OH.

Atesty i certyfikaty:

Dokumenty potwierdzające, iż zastosowane w meblach płyty wiórowe laminowane posiadają we właściwościach użytkowych klasę higieniczności E1.

Wykonawca ma obowiązek dołączyć do ostatniego protokołu dokumenty (atesty, certyfikaty, deklaracje) potwierdzające zgodność oferowanych mebli z powyższymi normami.

9. Szafa niska aktowa 2-drzwiowa – 8 sztuk

ZDJĘCIA POGLĄDOWE:





Fundusze Europejskie
dla Wielkopolski

Dofinansowane przez
Unię Europejską



SAMORZĄD
WOJEWÓDZTWA
WIELKOPOLSKIEGO

Wymiary (Dopuszczalne odchylenia od podanych wymiarów +/- 5%.):

- Wysokość - 78 cm,
- Szerokość - 80 cm
- Głębokość całkowita - 44 cm

Specyfikacja techniczna:

Wymagane minimalne parametry techniczne (Dopuszczalne odchylenia od podanych wymiarów +/- 5%.):

Szafki przeznaczone do intensywnej eksploatacji w budynkach użyteczności publicznej. Ze względu na jakość, wytrzymałość i powtarzalność szafy mają być klejone i ściskane na prasie w procesie technologicznym w fabryce i w całości transportowane do miejsca użytkowania. Jest to zabieg technologiczny, który nadaje dużą sztywność całej konstrukcji, oraz eliminuje wszelkie dodatkowe złącza np. za pomocą wkrętów meblowych, zwiększając w ten sposób estetykę mebla. Zamawiający nie dopuszcza, aby szafki miały jakiegokolwiek łączenia za pomocą konfirmantów i mimośrodów.

- Szafki wykonane z płyty wiórowej trójwarstwowej, obustronnie laminowanej w kolorze do uzgodnienia z Zamawiającym, o klasie higieniczności E1, obrzeże ABS dobrane pod kolor płyty.
- Elementy widoczne oklejone obrzeżem 2 mm, fronty półek oklejone obrzeżem ABS grubości 1 mm.
- Korpus, półki oraz fronty wykonane z płyty grubości 18 mm, wieniec górny oraz dolny wykonany z płyty grubości 25 mm.
- Wieniec górny i dolny licowany z drzwiami szafki.
- Plecy wykonane z płyty wiórowej laminowanej grubości minimum 10 mm. Plecy wsuwane w nafrezowane boki szafki, nie dopuszcza się pleców nakładanych.
- Szafki wyposażone w zamek patentowy
- Uchwyty płaskie, wykończenie aluminium (satyna) o rozstawie 128 mm (Wybrany Wykonawca będzie miał obowiązek przedstawić Zamawiającemu przynajmniej 3 propozycje do wyboru)
- Szafki wyposażone w 1 przestawną półkę.
- Półki mocowane do korpusu przy pomocy systemu zapobiegającego przypadkowemu wyszarpieniu, jednocześnie zapewniające docisk boku szafy do półki wraz ze zwiększeniem obciążenia półki. Regulacja wysokości półek skokowa +/- 32mm standard OH.
- Szafki wyposażone w plastikowe stopki poziomujące, z możliwością regulacji od wnętrza szafy.

Atesty i certyfikaty:

Atesty potwierdzające, iż zastosowane w meblach płyty wiórowe laminowane posiadają klasę higieniczności E1.

Wykonawca ma obowiązek dołączyć do ostatniego protokołu dokumenty (atesty, certyfikaty) potwierdzające zgodność oferowanych mebli z powyższymi normami.



10. Szafa wysoka aktowa 2-drzwiowa – 38 sztuk

ZDJĘCIA POGLĄDOWE:



Wymiary (dopuszczalne odchylenia od podanych wymiarów +/- 5%.):

- Wysokość - 183cm
- Szerokość - 80 cm
- Głębokość całkowita - 43 cm

Specyfikacja techniczna:

Wymagane minimalne parametry techniczne (Dopuszczalne odchylenia od podanych wymiarów +/- 5%.):

Szafy przeznaczone do intensywnej eksploatacji w budynkach użyteczności publicznej. Ze względu na jakość, wytrzymałość i powtarzalność szafy mają być klejone i ściskane na prasie w procesie technologicznym w fabryce i w całości transportowane do miejsca użytkowania. Jest to zabieg technologiczny, który nadaje dużą sztywność całej konstrukcji, oraz eliminuje wszelkie dodatkowe złącza np. za pomocą wkrętów meblowych, zwiększając w ten sposób estetykę mebla. Zamawiający nie dopuszcza, aby szafa miała jakiegokolwiek łączenia za pomocą konfirmantów i mimośrodów.

- Szafa wykonana z płyty wiórowej trójwarstwowej, obustronnie laminowanej w kolorze do uzgodnienia z Zamawiającym, o klasie higieniczności E1, obrzeże ABS dobrane pod kolor płyty.
- Elementy widoczne oklejone obrzeżem 2 mm, fronty półek oklejone obrzeżem ABS grubości 1 mm.
- Korpus, półki oraz fronty szafy wykonane z płyty grubości 18 mm, wieniec górny oraz dolny wykonany z płyty grubości 25 mm.
- Plecy wykonane z płyty wiórowej laminowanej grubości minimum 10 mm. Plecy wsuwane w nafrezowane boki szafy, nie dopuszcza się pleców nakładanych.
- Uchwyty płaskie, wykończenie aluminium (satyna) o rozstawie 128 mm (Wybrany Wykonawca będzie miał obowiązek przedstawić Zamawiającemu przynajmniej 3 propozycje do wyboru).
- Szafa wyposażona w 4 przestawne, regulowane na wysokość półki.
- Szafa wyposażona w 3 zawiasy na skrzydło drzwi, zawiasy posiadające kąt rozwarcia



do 110 stopni

- Półki mocowane do korpusu przy pomocy systemu zapobiegającemu przypadkowemu wyszarpięciu, jednocześnie zapewniające docisk boku regału do półki wraz ze zwiększeniem obciążenia półki. Regulacja wysokości półki skokowa +/- 32mm standard OH.
- Szafa wyposażona w zamek baskwilowy.
- Szafa wyposażona w plastikowe stopki poziomujące, z możliwością regulacji od wnętrza szafy.

Atesty i certyfikaty:

Dokumenty potwierdzające, iż zastosowane w meblach płyty wiórowe laminowane posiadają we właściwościach użytkowych klasy higieniczności E1.

Wykonawca ma obowiązek dołączyć do ostatniego protokołu dokumenty (atesty, certyfikaty, deklaracje) potwierdzające zgodność oferowanych mebli z powyższymi normami.

11. Szafa odzieżowa 1- drzwiowa – 4 sztuki

ZDJĘCIA POGLĄDOWE:

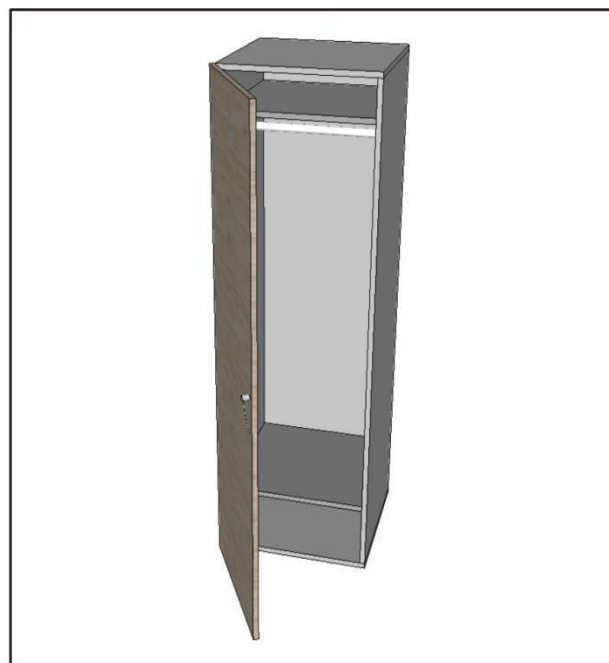
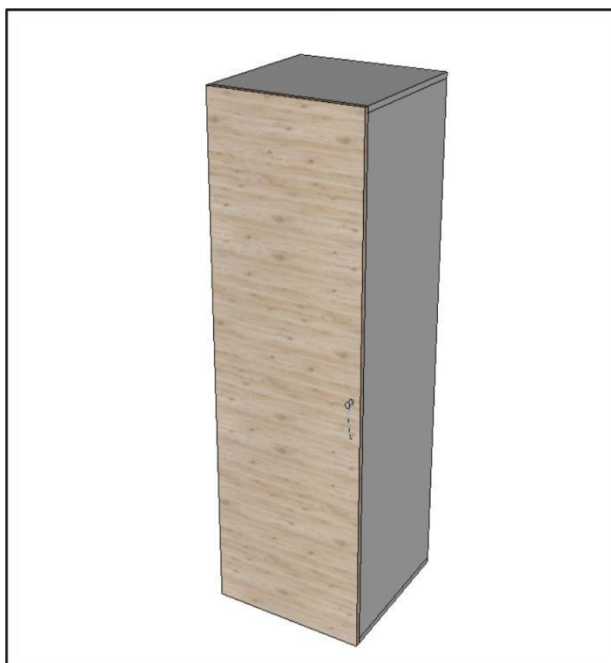

Wymiary (dopuszczalne odchylenia od podanych wymiarów +/- 5%):

- Wysokość - 183cm
- Szerokość - 60 cm
- Głębokość całkowita - 60 cm



Specyfikacja techniczna:

Wymagane minimalne parametry techniczne (Dopuszczalne odchylenia od podanych wymiarów +/- 5%):

Szafa przeznaczona do intensywnej eksploatacji w budynkach użyteczności publicznej. Ze względu na jakość, wytrzymałość i powtarzalność szafa ma być klejona i ściskana na prasie w procesie technologicznym w fabryce i w całości transportowana do miejsca użytkowania. Jest to zabieg technologiczny, który nadaje dużą sztywność całej konstrukcji, oraz eliminuje wszelkie dodatkowe złącza np. za pomocą wkrętów meblowych, zwiększając w ten sposób estetykę mebla. Zamawiający nie dopuszcza, aby szafa miała jakiegokolwiek łączenia za pomocą konfirmantów i mimośrodków.

- Szafa wykonana z płyty wiórowej trójwarstwowej, obustronnie laminowanej w kolorze do uzgodnienia z Zamawiającym, o klasie higieniczności E1, obrzeże ABS dobrane pod kolor płyty.
- Elementy widoczne oklejone obrzeżem 2 mm, fronty półki oklejone obrzeżem ABS grubości 1 mm.
- Korpus, półka oraz fronty wykonane z płyty grubości 18 mm, wieniec górny oraz dolny wykonany z płyty grubości 25 mm.
- Wieniec górny i dolny licowany z drzwiami szaf.
- Plecy wykonane z płyty wiórowej laminowanej grubości minimum 10 mm. Plecy wsuwane w nafrezowane boki szafki, nie dopuszcza się pleców nakładanych.
- Szafa wyposażona w zamek patentowy.
- Uchwyty płaskie, wykończenie aluminium (satyna) o rozstawie 128 mm (Wybrany Wykonawca będzie miał obowiązek przedstawić Zamawiającemu przynajmniej 3 propozycje do wyboru).
- Szafy wyposażone w 3 zawiasy na skrzydło drzwi, zawiasy posiadające kąt rozwarcia do 110 stopni.
- Szafa wyposażona w 1 półkę stałą oraz drążek CHROMOWANY na wieszaki.
- Szafa wyposażona w plastikowe stopki poziomujące, z możliwością regulacji od wnętrza szafy.

Atesty i certyfikaty:

Dokumenty potwierdzające, iż zastosowane w meblach płyty wiórowe laminowane posiadają we właściwościach użytkowych klasę higieniczności E1.

Wykonawca ma obowiązek dołączyć do ostatniego protokołu dokumenty (atesty, certyfikaty, deklaracje) potwierdzające zgodność oferowanych mebli z powyższymi normami.



12. Szafa aktowo-odzieżowa 2-drzwiowa – 3 sztuki

ZDJĘCIA POGLĄDOWE:



Wymiary (dopuszczalne odchylenia od podanych wymiarów +/- 5%):

- Wysokość -183cm
- Szerokość - 80 cm
- Głębokość całkowita - 43 cm

Specyfikacja techniczna:

Wymagane minimalne parametry techniczne (Dopuszczalne odchylenia od podanych wymiar w +/- 5%):

Szafy przeznaczone do intensywnej eksploatacji w budynkach użyteczności publicznej. Ze względu na jakość, wytrzymałość i powtarzalność szafy mają być klejone i ściskane na prasie w procesie technologicznym w fabryce i w całości transportowane do miejsca użytkowania. Jest to zabieg technologiczny, który nadaje dużą sztywność całej konstrukcji, oraz eliminuje wszelkie dodatkowe złącza np. za pomocą wkręt w meblowych, zwiększając w ten sposób estetykę mebla. Zamawiający nie dopuszcza, aby szafa miała jakiegokolwiek łączenia za pomocą konfirmantów i mimośrodków.

- 2/3 szerokości szafy stanowi część ubraniowa, 1/3 Szerokości szafy stanowi część aktową wyposażoną w 4 przestawne półki.
- Szafa wykonana z płyty wiórowej trójwarstwowej, obustronnie laminowanej w kolorze do uzgodnienia z Zamawiającym, o klasie higieniczności E1, obrzeże ABS dobrane pod kolor płyty.
- Elementy widoczne oklejone obrzeżem 2 mm, fronty półek oklejone obrzeżem ABS grubości 1 mm.
- Korpus, półki oraz fronty szafy wykonane z płyty grubości 18 mm, wieniec górny oraz dolny wykonany z płyty grubości 25 mm.
- Plecy wykonane z płyty wiórowej laminowanej grubości minimum 10 mm. Plecy wsuwane w narezowane boki szafy, nie dopuszcza się pleców nakładanych.
- Uchwyty płaskie, wykończenie aluminium (satyna) o rozstawie 128 mm (Wybrany Wykonawca



będzie miał obowiązek przedstawić Zamawiającemu przynajmniej 3 propozycje do wyboru).

- Szafa w części aktowej wyposażona w 4 przestawne, regulowane na wysokość półki.
- Półki mocowane do korpusu przy pomocy systemu zapobiegającemu przypadkowemu wyszarpięciu, jednocześnie zapewniające docisk boku regału do półki wraz ze zwiększeniem obciążenia półki. Regulacja wysokości półki skokowa +/- 32mm standard OH.
- Szafa w części ubraniowej wyposażona w stałą półkę, a pod nią wysuwany uchwyt na wieszaki.
- Szafa wyposażona w 3 zawiasy na skrzydło drzwi, zawiasy posiadające kąt rozwarcia do 110 stopni
- Szafa wyposażona w zamek patentowy.
- Szafa wyposażona w plastikowe stopki poziomujące, z możliwością regulacji od wnętrza szafy.

Atesty i certyfikaty:

Atesty potwierdzające, iż zastosowane w meblach płyty wiórowe laminowane posiadają klasę higieniczności E1.

Wykonawca ma obowiązek dołączyć do ostatniego protokołu dokumenty (atesty, certyfikaty) potwierdzające zgodność oferowanych mebli z powyższymi normami.

13. Szafka średnia aktowa 2-drzwiowa – 4 sztuki

ZDJECIA POGLADOWE:

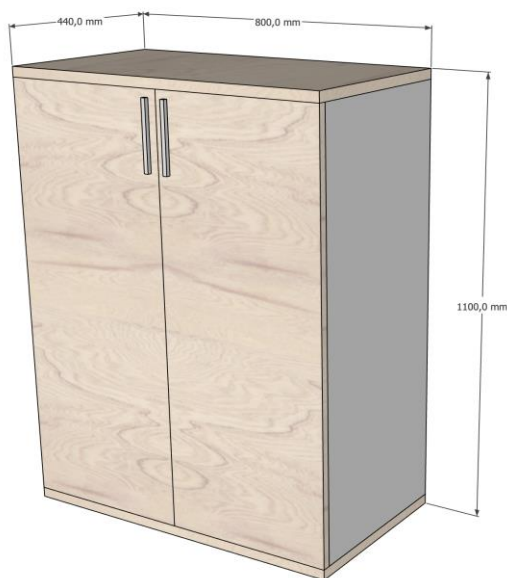

Wymiary (dopuszczalne odchylenia od podanych wymiarów +/- 5%):

- Wysokość - 110 cm,
- Szerokość - 80 cm
- Głębokość całkowita - 44 cm



Fundusze Europejskie
dla Wielkopolski

Dofinansowane przez
Unię Europejską



SAMORZĄD
WOJEWÓDZTWA
WIELKOPOLSKIEGO

Specyfikacja techniczna:

Wymagane minimalne parametry techniczne (Dopuszczalne odchylenia od podanych wymiarów +/- 5%.):

Szafy przeznaczone do intensywnej eksploatacji w budynkach użyteczności publicznej. Ze względu na jakość, wytrzymałość i powtarzalność szafy mają być klejone i ściskane na prasie w procesie technologicznym w fabryce i w całości transportowane do miejsca użytkowania. Jest to zabieg technologiczny, który nadaje dużą sztywność całej konstrukcji, oraz eliminuje wszelkie dodatkowe złącza np. za pomocą wkrętów meblowych, zwiększając w ten sposób estetykę mebla. Zamawiający nie dopuszcza, aby szafa miała jakiegokolwiek łączenia za pomocą konfirmantów i mimośrodków.

- Szafa wykonana z płyty wiórowej trójwarstwowej, obustronnie laminowanej w kolorze do uzgodnienia z Zamawiającym, o klasie higieniczności E1, obrzeże ABS dobrane pod kolor płyty.
- Elementy widoczne oklejone obrzeżem 2 mm, fronty półek oklejone obrzeżem ABS grubości 1 mm.
- Korpus, półki oraz fronty szafy wykonane z płyty grubości 18 mm, wieniec górny oraz dolny wykonany z płyty grubości 25 mm.
- Plecy wykonane z płyty wiórowej laminowanej grubości minimum 10 mm. Plecy wsuwane w nafrezowane boki szafy, nie dopuszcza się pleców nakładanych.
- Uchwyty płaskie, wykończenie aluminium (satyna) o rozstawie 128 mm (Wybrany Wykonawca będzie miał obowiązek przedstawić Zamawiającemu przynajmniej 3 propozycje do wyboru).
- Szafa wyposażona w 2 przestawne, regulowane na wysokość półki.
- Półki mocowane do korpusu przy pomocy systemu zapobiegającego przypadkowemu wyszarpieniu, jednocześnie zapewniające docisk boku regału do półki wraz ze zwiększeniem obciążenia półki. Regulacja wysokości półki skokowa +/- 32mm standard OH.
- Szafa wyposażona w zamek patentowy.
- Szafa wyposażona w plastikowe stopki poziomujące, z możliwością regulacji od wnętrza szafy.

Atesty i certyfikaty:

Dokumenty potwierdzające, iż zastosowane w meblach płyty wiórowe laminowane posiadają we właściwościach użytkowych klasę higieniczności E1.

Wykonawca ma obowiązek dołączyć do ostatniego protokołu dokumenty (atesty, certyfikaty, deklaracje) potwierdzające zgodność oferowanych mebli z powyższymi normami.



Fundusze Europejskie
dla Wielkopolski

Dofinansowane przez
Unię Europejską



SAMORZĄD
WOJEWÓDZTWA
WIELKOPOLSKIEGO

14. Stolik okolicznościowy okrągły – 4 sztuki

ZDJECIE POGLADOWE:



Wymiary (Dopuszczalne odchylenia od podanych wymiarów +/- 5%.):

- Wysokość - 60 cm
- Średnica - 60 cm

Specyfikacja techniczna:

Wymagane minimalne parametry techniczne (Dopuszczalne odchylenia od podanych wymiarów +/- 5%.):

- Blat i podstawa z płyty wiórowej trzywarstwowej o grubości 38 mm pokrytej obustronnie melaminą w kolorze do uzgodnienia z Zamawiającym. Gęstość płyty minimum 620 kg/m^3 , o klasie higieniczności E1.
- Blat oklejony obrzeżem PVC o grubości 2 mm w kolorze płyty.
- Podstawa stołu wyposażone w stopki stabilizujące.

Atesty i certyfikaty:

Dokumenty potwierdzające, iż zastosowane w meblach płyty wiórowe laminowane posiadają we właściwościach użytkowych klasę higieniczności E1.

Wykonawca ma obowiązek dołączyć do ostatniego protokołu dokumenty (atesty, certyfikaty, deklaracje) potwierdzające zgodność oferowanych mebli z powyższymi normami.



Fundusze Europejskie
dla Wielkopolski

Dofinansowane przez
Unię Europejską



SAMORZĄD
WOJEWÓDZTWA
WIELKOPOLSKIEGO

15. Stolik okolicznościowy prostokątny – 1 sztuka

ZDJECIE POGLADOWE:



Wymiary (dopuszczalne odchylenia od podanych wymiarów +/- 5%):

- Wysokość - 60 cm
- Szerokość - 70 cm
- Głębokość - 60 cm

Specyfikacja techniczna:

Wymagane minimalne parametry techniczne (Dopuszczalne odchylenia od podanych wymiarów +/- 5%):

- Blat i podstawa z płyty wiórowej trzywarstwowej o grubości 38 mm pokrytej obustronnie melaminą w kolorze do uzgodnienia z Zamawiającym. Gęstość płyty minimum 620 kg/m^3 , o klasie higieniczności E1.
- Blat oklejony obrzeżem PVC o grubości 2 mm w kolorze płyty.
- Podstawa stołu wyposażone w stopki stabilizujące.

Atesty i certyfikaty:

Atesty potwierdzające, iż zastosowane w meblach płyty wiórowe laminowane posiadają klasę higieniczności E1.

Wykonawca ma obowiązek dołączyć do ostatniego protokołu dokumenty (atesty, certyfikaty) potwierdzające zgodność oferowanych mebli z powyższymi normami.



Fundusze Europejskie
dla Wielkopolski

Dofinansowane przez
Unię Europejską



SAMORZĄD
WOJEWÓDZTWA
WIELKOPOLSKIEGO

16. Stół o wysokości 1 metra – 1 sztuka

ZDJĘCIE POGLADOWE



Wymiary (dopuszczalne odchylenia od podanych wymiarów +/- 5%):

- Wysokość - 100 cm
- Szerokość - 80 cm
- Głębokość całkowita - 80 cm

Specyfikacja techniczna:

Wymagane minimalne parametry techniczne (Dopuszczalne odchylenia od podanych wymiarów +/- 5%):

- Stelaż o samonośnej konstrukcji stalowej malowanej proszkowo w kolorze RAL (kolor do ustalenia z Zamawiającym).
- Stelaż w całości wykonany wyłącznie z kształownika o przekroju kwadratu i prostokąta (nie dopuszcza się stelaża na bazie okrągłych rur).
- Nogi stelaża wykonane z kształownika prostokątnego o wymiarach 30x50 mm, ścianka 2 mm, konstrukcja podbłatowa wykonana z kształownika kwadratowego o wymiarach 30x30 mm, ścianka 2 mm.
- Błat z płyty wiórowej trzywarstwowej o grubości 25 mm pokrytej obustronnie melaminą w kolorze do uzgodnienia z Zamawiającym. Gęstość płyty minimum 620 kg/m³, o klasie higieniczności E1.
- Kolor blatu do ustalenia z Zamawiającym.
- Błat oklejony obrzeżem PVC o grubości 2 mm w kolorze płyty.
- Nogi stołu wyposażone w stopki stabilizujące w kolorze stelaża.
- Błat wyposażony w otwory montażowe do śrub wykończone metalowymi okuciami (mufy).



Atesty i certyfikaty:

Dokumenty potwierdzające, iż zastosowane w meblach płyty wiórowe laminowane posiadają we właściwościach użytkowych klasę higieniczności E1.

Wykonawca ma obowiązek dołączyć do ostatniego protokołu dokumenty (atesty, certyfikaty, deklaracje) potwierdzające zgodność oferowanych mebli z powyższymi normami.

17. 18. Stół konferencyjny – 2 sztuki

ZDJECIE POGLADOWE:



17. Wymiary (dopuszczalne odchylenia od podanych wymiarów +/- 5%): 1 sztuka

- Wysokość - 74 cm
- Szerokość - 140 cm
- Głębokość całkowita - 70 cm

18. Wymiary (dopuszczalne odchylenia od podanych wymiarów +/- 5%): 1 sztuka

- Wysokość - 74 cm
- Szerokość - 200 cm
- Głębokość całkowita - 120 cm

Specyfikacja techniczna:

Wymagane minimalne parametry techniczne (Dopuszczalne odchylenia od podanych wymiarów +/- 5%.):

- Stelaż o samonośnej konstrukcji stalowej malowanej proszkowo w kolorze RAL (kolor do ustalenia z Zamawiającym).
- Stelaż w całości wykonany wyłącznie z kształtownika o przekroju kwadratu i prostokąta (nie dopuszcza się stelaża na bazie okrągłych rur).
- Nogi stelaża wykonane z kształtownika prostokątnego o wymiarach 30x50 mm, ścianka 2 mm, konstrukcja podblatowa wykonana z kształtownika kwadratowego o wymiarach 30x30 mm, ścianka 2 mm.
- Blat z płyty wiórowej trzywarstwowej o grubości 25 mm pokrytej obustronnie melaminą



w kolorze do uzgodnienia z Zamawiającym. Gęstość płyty minimum 620 kg/m³, o klasie higieniczności E1.

- Kolor blatu do ustalenia z Zamawiającym.
- Blat oklejony obrzeżem PVC o grubości 2 mm w kolorze płyty.
- Nogi stołu wyposażone w stopki stabilizujące w kolorze stelaża.
- Blat wyposażony w otwory montażowe do śrub wykończone metalowymi okuciami (mufy).

Atesty i certyfikaty:

Dokumenty potwierdzające, iż zastosowane w meblach płyty wiórowe laminowane posiadają we właściwościach użytkowych klasę higieniczności E1.

Wykonawca ma obowiązek dołączyć do ostatniego protokołu dokumenty (atesty, certyfikaty, deklaracje) potwierdzające zgodność oferowanych mebli z powyższymi normami.

19. stolik – 1 sztuka

ZDJECIE POGLADOWE



Wymiary (dopuszczalne odchylenia od podanych wymiarów +/- 5%): 1 sztuka

- Wysokość – 74 cm
- Szerokość – 70 cm
- Głębokość całkowita – 65 cm

Specyfikacja techniczna:

Wymagane minimalne parametry techniczne (Dopuszczalne odchylenia od podanych wymiarów +/- 5%.):

- Stelaż o samonośnej konstrukcji stalowej malowanej proszkowo w kolorze RAL (kolor do ustalenia z Zamawiającym).
- Stelaż w całości wykonany wyłącznie z kształownika o przekroju kwadratu i prostokąta (nie dopuszcza się stelaża na bazie okrągłych rur).
- Nogi stelaża wykonane z kształownika prostokątnego o wymiarach 30x50 mm, ścianka 2 mm, konstrukcja podblatowa wykonana z kształownika kwadratowego o wymiarach



30x30 mm, ścianka 2 mm.

- Blat z płyty wiórowej trzywarstwowej o grubości 25 mm pokrytej obustronnie melaminą w kolorze do uzgodnienia z Zamawiającym. Gęstość płyty minimum 620 kg/m³, o klasie higieniczności E1.
- Kolor blatu do ustalenia z Zamawiającym.
- Blat oklejony obrzeżem PVC o grubości 2 mm w kolorze płyty.
- Nogi stołu wyposażone w stopki stabilizujące w kolorze stelaża.
- Blat wyposażony w otwory montażowe do śrub zakończone metalowymi okuciami (mufy).

Atesty i certyfikaty:

Dokumenty potwierdzające, iż zastosowane w meblach płyty wiórowe laminowane posiadają we właściwościach użytkowych klasę higieniczności E1.

Wykonawca ma obowiązek dołączyć do ostatniego protokołu dokumenty (atesty, certyfikaty, deklaracje) potwierdzające zgodność oferowanych mebli z powyższymi normami.

20. Regał otwarty z półkami – 1 sztuka

ZDJECIE POGLADOWE:

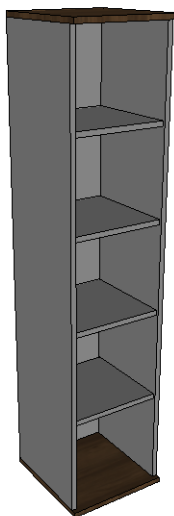

Wymiary (dopuszczalne odchylenia od podanych wymiarów +/- 5%.):

- Wysokość - 183cm
- Szerokość - 80 cm
- Głębokość całkowita - 43 cm

Specyfikacja techniczna:

Wymagane minimalne parametry techniczne (Dopuszczalne odchylenia od podanych wymiarów +/- 5%.):

Regał przeznaczony do intensywnej eksploatacji w budynkach użyteczności publicznej. Ze względu na jakość, wytrzymałość i powtarzalność regał ma być klejony i ściskany na prasie



Fundusze Europejskie
dla Wielkopolski

Dofinansowane przez
Unię Europejską



SAMORZĄD
WOJEWÓDZTWA
WIELKOPOLSKIEGO

w procesie technologicznym w fabryce i w całości transportowany do miejsca użytkowania. Jest to zabieg technologiczny, który nadaje dużą sztywność całej konstrukcji, oraz eliminuje wszelkie dodatkowe złącza np. za pomocą wkrętów meblowych, zwiększając w ten sposób estetykę mebla. Zamawiający nie dopuszcza, aby regał miał jakiegokolwiek łączenia za pomocą konfirmantów i mimośrodów.

- Regał wykonany z płyty wiórowej trójwarstwowej, obustronnie laminowanej w kolorze do uzgodnienia z Zamawiającym, o klasie higieniczności E1, obrzeże ABS dobrane pod kolor płyty.
- Elementy widoczne oklejone obrzeżem 2 mm, fronty półek oklejone obrzeżem ABS grubości 1 mm.
- Korpus oraz półki regału wykonane z płyty grubości 18 mm, wieniec górny oraz dolny wykonane z płyty grubości 25 mm.
- Plecy wykonane z płyty wiórowej laminowanej grubości minimum 10 mm. Plecy wsuwane w nafrezowane boki regału, nie dopuszcza się pleców nakładanych.
- Regał wyposażony w 4 przestawne, regulowane na wysokość półki.
- Półki mocowane do korpusu przy pomocy systemu zapobiegającemu przypadkowemu wyszarpięciu, jednocześnie zapewniające docisk boku regału do półki wraz ze zwiększeniem obciążenia półki. Regulacja wysokości półki skokowa +/- 32mm standard OH.
- Regał wyposażony w plastikowe stopki poziomujące, z możliwością regulacji od wnętrza regału.
- 5 lat gwarancji producenta.

Atesty i certyfikaty:

Dokumenty potwierdzające, iż zastosowane w meblach płyty wiórowe laminowane posiadają we właściwościach użytkowych klasę higieniczności E1.

Wykonawca ma obowiązek dołączyć do ostatniego protokołu dokumenty (atesty, certyfikaty, deklaracje) potwierdzające zgodność oferowanych mebli z powyższymi normami.

21. Wieszak na odzież z uchwytem na parasole – 11 sztuki

ZDJECIE POGLADOWE:



Wymiary (dopuszczalne odchylenia od podanych wymiarów +/- 5%):

- Szerokość całkowita - 45 cm
- Wysokość całkowita - 175 cm



Specyfikacja techniczna:

Wymagane minimalne parametry techniczne (Dopuszczalne odchylenia od podanych wymiarów +/- 5%.):

- Modułowa rozkładana budowa, w tym 3 częściowa rura stelaża.
- Stelaż wieszaka z chromowanej rury stalowej malowanej o średnicy 60 mm.
- Podstawa plastikowa talerzowa w kolorze czarnym z krawędzią zapobiegającą ociekaniu wody z parasola.
- W dolnej części rury stelaża plastikowy uchwyt o kształcie obręczy z czterema otworami do umieszczenia parasoli.
- Korona wieszaka plastikowa w kolorze czarnym pięcioramienna.
- Każde ramię posiada w dolnej części haczyk na odzież.

22. Regał – 1 szt.

ZDJECIE POGLĄDOWE



Wymiary:

- Szerokość z frontu 6305 mm
- Szerokość pleców 6245 mm
- Wysokość 2480 mm
- Głębokość 400 mm

Specyfikacja techniczna:

- Korpus, boki oraz ściany pionowe regału wykonane z płyty trudnozapalnej fornirowanej w kolorze naturalnym zabezpieczonej lakierem trudnozapalnym (wymaga się, aby wybrany Wykonawca przedstawił Zamawiającemu próbkę forniru do akceptacji przed montażem).



- Plecy wykonane z płyty laminowanej o właściwościach trudnozapalnych wykończone tapetą winylową na podłożu tekstylnie tkanym o gramaturze nie mniejszej niż 350g/m² o właściwościach trudnozapalnych dopuszczoną do użytku w budynkach użyteczności publicznej (wymaga się, aby wybrany Wykonawca przedstawił Zamawiającemu próbkę tapety do akceptacji przed montażem).
- Półki z możliwością regulacji wysokości, wykonane ze szkła, hartowanego o wybarwieniu neutralnym.
- Fronty wykonane ze szkła bezpiecznego o wybarwieniu neutralnym w ramce aluminiowej. Fronty wyposażone w uchwyty krawędziowe oraz zamki (wymaga się, aby wybrany Wykonawca przedstawił Zamawiającemu próbkę uchwyty do akceptacji przed montażem).
- W związku z niestandardowym kształtem jednej ze ścian bocznych (trapezowy) zawiasy drzwi jednego z segmentów usytuowane po prawej stronie, pozostałe po lewej stronie.
- Wymaga się zamontowania zabudowy do ściany za pomocą kołków rozporowych ϕ 8 mm przez ścianę tylną, zgodnie z umiejscowieniem kołków wskazanym na rys. 2 „Regał korpus” (w załączeniu). Rysunki stanowią integralny opis wykonania regału.
- Oświetlenie LED w profilach kierunkowych, aluminiowych wyfrezowane w ściankach bocznych na całej wysokości.
- Wymagana barwa światła LED pomiędzy 3000 a 4000 K (wymaga się, aby wybrany Wykonawca przedstawił Zamawiającemu próbkę taśmy do akceptacji przed montażem).
- Wymaga się, aby wszystkie zasilacze były w miejscu mało widocznym, ale z możliwym łatwym dostępem (np. w przypadku awarii).
- Wymaga się, aby włącznik/i LED były w miejscach mało widocznych, ale z łatwym dostępem.

23. Fotele na płozach – 2 szt.

ZDJECIE POGLĄDOWE



Wymiary:

- Szerokość siedziska - 585 mm
- Szerokość oparcia - 585 mm
- Wysokość kanapy - 790 mm
- Głębokość siedziska - 530 mm
- Wysokość siedziska - 430 mm



Fundusze Europejskie
dla Wielkopolski

Dofinansowane przez
Unię Europejską



SAMORZĄD
WOJEWÓDZTWA
WIELKOPOLSKIEGO

- Wysokość oparcia - 365 mm
- Szerokość całkowita - 810 mm
- Głębokość całkowita - 830 mm
- Elementy boków o szerokości - 120 mm

Specyfikacja techniczna:

Wymagane minimalne parametry techniczne (Dopuszczalne odchylenia od podanych wymiarów +/- 5%.):

- Szkielet fotela wykonany na bazie sklejki i płyty wiórowej i drewnianych listew
- Oparcie posiada ramową drewnianą konstrukcję na której rozpięte są gumowe pasy tapicerskie
- Oparcie ma kształt klina zwężającego się ku górze
- Siedzisko posiada ramową drewnianą konstrukcję na której rozpięte są sprężyny faliste
- Pianka o cechach trudnopalnych
- Nie dopuszcza się braku sprężyn w siedzisku.
- Elementy boczne opadające do przodu.
- Elementy boczne o mniejszej głębokości niż fotel.
- Tapicerka elementów bocznych zszywana z kawałków z wyraźnie zaznaczonymi krawędziami.
- Stelaż chromowany o kształcie płoży wykonany z kształtownika o profilu 40mm x 5 mm o długości 725 mm i wysokości 125 mm
- Płoży montowane do elementów bocznych
- Możliwość tworzenia systemowych rozwiązań w postaci narożników i dłuższych ciągów siedzisk
- Fotel tapicerowany tkaniną o parametrach nie gorszych niż:
 - Ścieralność: 100 000 cykli Martindale
 - Trudnopalność według normy BS EN 1021/1-2:2014, BS 5852:2006 (Crib 5), BS 7176:2007 (Medium Hazard)
 - Odporność na pilling 5 (UNI EN ISO 12945-2:2002)
 - Skład: poliester 100%
 - Gramatura 250 g/m²
 - Odporność na światło 7 (EN ISO 105-B02:2014)

Wymagane dokumenty:

- Sprawozdanie z badań wystawiona przez niezależną jednostkę badawczą dotyczące zgodności produktu z normą PN-EN 1022:2019-03, PN-EN 16139:2013-07/AC:2013-09 w zakresie wymiarów, wytrzymałości, trwałości i bezpieczeństwa dla mebli niedomowych potwierdzające wytrzymałość na obciążenie siedziska 160 kg
- Sprawozdanie winno być wystawione przez niezależne laboratorium badawcze akredytowane przez Polskie Centrum Akredytacji (PCA) lub inne jednostki akredytujące działające na terenie UE wskazane na skutek Rozporządzenia Parlamentu Europejskiego i Rady Unii Europejskiej NR 765/2008 z dnia 9 lipca 2008 r.
- Oświadczenie producenta siedzisk, że w danej partii krzeseł zastosuje piankę o właściwościach trudnozapalnych
- Potwierdzenie dokumentami parametrów tapicerki



Fundusze Europejskie
dla Wielkopolski

Dofinansowane przez
Unię Europejską



SAMORZĄD
WOJEWÓDZTWA
WIELKOPOLSKIEGO

Atesty i certyfikaty

Wymaga się aby producent krzesła posiadał i dostarczył certyfikat ISO 9001 oraz ISO 14001. Wszystkie dokumenty potwierdzone przez producenta za zgodność z oryginałem z datą nie starszą niż 30 dni

24. Fotel konferencyjny – 24 sztuki

ZDJECIE POGLĄDOWE



Wymiary:

- Wysokość siedziska: 45-56 cm
- Głębokość siedziska - 46 cm
- Szerokość siedziska - 52 cm
- Ogólna wysokość: 96-108 cm
- Ogólna głębokość - 77 cm
- Ogólna szerokość - 71 cm

Specyfikacja techniczna:

Wymagane minimalne parametry techniczne (Dopuszczalne odchylenia od podanych wymiarów +/- 5%.):

- Fotel konferencyjny z w pełni tapicerowanym oparciem i podłokietnikami oraz nakładką ze skóry naturalnej, z regulacją wysokości siedziska w zakresie min. 100 mm
- Podstawa krzesła to pięcioramienny krzyżak wykonany z aluminium polerowanego na wysoki połysk AL226 metodą odlewania wysokociśnieniowego, dający pełną stabilność, wyposażony w rolki samohamowne wykonane z poliamidu ulegającemu recyklingowi, do różnego rodzaju podłogi – wykładziny dywanowe lub podłogi twarde. Kółka o zwiększonej odporności na uszkodzenia, o maksymalnym obciążeniu na jedno kółko 50 kg.
- Fotel wyposażony w systemem sprężystego siedzenia i kolumnę z regulacją wysokości
- Podłokietniki stanowią element spawany z odcinków rury stalowej zacinanej na ostro, o średnicy 22 mm. Tylna część podłokietnika wygięta w łuk odwzorowujący kształt oparcia, narożniki podłokietnika spawane w technologii zapewniającej estetyczną i gładką spoinę.
- Podłokietniki przytwierdzone od spodu siedziska na śruby mocujące oraz od tyłu do oparcia w sposób, aby na zewnątrz oparcia nie były widoczne elementy mocujące. Na górnej części podłokietnika, tapicerowane miękką nakładką skórzaną w kolorze tapicerki fotela.



- Wyprofilowane oparcie wykonane z sklejki liściastej, giętej z tapicerowaną poduszką o grubości min. 35 mm na oparciu.
- Poduszki oparcia i siedziska wykonane z pianki poliuretanowej odpornej na odkształcenia, o podwyższonej twardości i elastyczności min. 40 %, odpornej na ściskanie wielokrotne – strata grubości zgodnie z normą EN ISO 3385.
- Poduszki oparcia i siedziska wykonane z poliuretanowej wysokoelastycznej pianki eterowej trudnopalnej typu CMHR otrzymywanej metodą swobodnego spieniania w blokach, bez używania chlorofluorowęglowodorów i lotnych rozpuszczalników organicznych.
- Poduszka siedziska o gr. min. 50 mm, wykonana ze sklejki liściastej, ciętej pianki tapicerskiej oraz pasów tapicerskich. Poduszka siedziska posiada zaokrąglenie krawędzi przedniej w celu zmniejszania ucisku na mięśnie ud i zapobiega drętwieniu kończyn dolnych podczas utrzymywania pochylonej do przodu pozycji ciała.
- Tkanina obiciowa skóra licowa korygowana o grubości 0,9 mm, wytrzymałości na zgięcia 20 000 cykli. Kolorystyka do ustalenia na etapie realizacji z karty kolorystycznej minimum 10 kolorów, w tym czarny, popielaty, brązowy. Przeszycia w kolorze jasno beżowym.

Atesty i certyfikaty:

- karta katalogowych producenta oraz wzornika kolorystyczny tkanin.
- Certyfikat ISO 9001, ISO 14001, ISO 45001:2018 dla producenta przedstawionego mebla – do dokumentacji należy dołączyć kopię dokumentu potwierdzającą spełnienie wymogu Zintegrowanego Systemu Zarządzania w normach ISO 9001, ISO 14001, ISO 45001:2018 obejmującego: Projektowanie, Produkcję, Sprzedaż i Serwis Foteli Biurowych.

25. Stół konferencyjny 3-modułowy – 1 szt.

ZDJĘCIA POGLĄDOWE





Widok stopki nogi stołu przedstawiono na rysunku poniżej

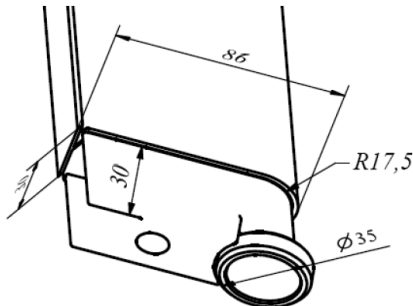

Wymiary:

Szerokość 4500 x głębokość 1200 x wysokość 740 [mm] +/-2%

Stół złożony z 3 modułów o wymiarach:

- lewy: 1500 x 1200 x 740h mm
- środkowy: 1500 x 1200 x 740h mm
- prawy 1500 x 1200 x 740h mm

Specyfikacja techniczna:

Wymagane minimalne parametry techniczne (Dopuszczalne odchylenia od podanych wymiarów +/- 2%.):

- Pomiędzy modułami zewnętrznymi i środkowym występują dwie nogi pośrednie.
- Blaty stołów wykonać z trójwarstwowej płyty wiórowej grubości min 25mm w klasie higieniczności E1 pokrytej okleiną naturalną. Okleinę zabezpieczyć lakierem otwartoporowym.
- Narożniki zewnętrzne blatu modułu lewego i prawego zaokrąglić R= ok 50mm, a narożniki zewnętrzne blatu modułu środkowego powinny być proste.
- Ramę stelaża modułów wykonać z profilowanej blachy stalowej o grubości min 2mm tworzącej profil otwarty o przekroju ok 35x55mm. Ramę mocować do blatu za pomocą wpustek tworzywowych i śrub imbusowych z gwintem metrycznym. Ze względu na małą trwałość połączenia nie dopuszcza się wkręcania śrub bezpośrednio w płytę.
- Nogi stołu wykonać z profilowanej blachy stalowej o grubości min 2mm. Przekrój nogi powinien wynosić: szerokość 30mm, głębokość 86mm, a od strony zewnętrznej nogę należy zaokrąglić promieniem R=17,5mm. Kształt nóg powinien umożliwić przeprowadzenie okablowania. Kąt pochylenia nogi w stosunku do blatu powinien mieścić się w zakresie 75-80°. Od strony wewnętrznej nogę wyposażać w zamknięcie typu Click o szerokości 30mm na całej wysokości nogi. Nogę wesprzeć na stopce z chromowanego aluminium o przekroju dopasowanym do profilu nogi. Stopka od strony wewnętrznej powinna być otwarta w celu swobodnego wprowadzenia kabli do nogi. Wysokość stopki powinna wynosić ok 30mm i posiadać wbudowany regulator w kolorze chromowanego aluminium, umożliwiający poziomowanie w zakresie min 10mm. Noga powinna być mocowana za pomocą adaptera stalowego łączącego jednocześnie ramę z nogą za pomocą jednej śruby. Użycie adaptera powinno dawać możliwość wielokrotnego montażu oraz demontażu nogi bez utraty stabilności konstrukcji. Nie dopuszcza się zastosowania konstrukcji spawanej.



Fundusze Europejskie
dla Wielkopolski

Dofinansowane przez
Unię Europejską



SAMORZĄD
WOJEWÓDZTWA
WIELKOPOLSKIEGO

- Stelaż lakierować proszkowo
- Nogi ze stali chromowanej.

Atesty i certyfikaty:

Certyfikat ISO 9001 I ISO 9014

26. Stół konferencyjny 2- modułowy – 1 szt.

ZDJĘCIA POGLĄDOWE



Widok stopki nogi stołu przedstawiono na rysunku poniżej:

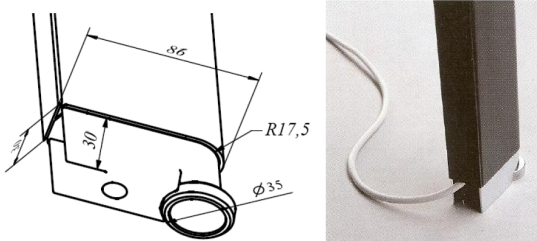

Wymiary:

Szerokość 3000 x głębokość 1200 x wysokość 740 [mm] +/-2%

Stół złożony z 3 modułów o wymiarach:

- lewy: 1500 x 1200 x 740h mm
- prawy 1500 x 1200 x 740h mm

Specyfikacja techniczna:

Wymagane minimalne parametry techniczne (Dopuszczalne odchylenia od podanych wymiarów +/- 2%.):

- Pomiedzy modułami zewnętrznymi i środkowym występują dwie nogi pośrednie.
- Blaty stołów wykonać z trójwarstwowej płyty wiórowej grubości min 25mm w klasie higieniczności E1 pokrytej okleiną naturalną. Okleinę zabezpieczyć lakierem otwartoporowym.
- Narożniki zewnętrzne blatu modułu lewego i prawego zaokrąglić R= ok 50mm, a narożniki zewnętrzne blatu modułu środkowego powinny być proste.
- Ramę stelaża modułów wykonać z profilowanej blachy stalowej o grubości min 2mm tworzącej



profil otwarty o przekroju ok 35x55mm. Ramę mocować do blatu za pomocą wpustek tworzywowych i śrub imbusowych z gwintem metrycznym. Ze względu na małą trwałość połączenia nie dopuszcza się wkręcania śrub bezpośrednio w płytę.

- Nogi stołu wykonać z profilowanej blachy stalowej o grubości min 2mm. Przekrój nogi powinien wynosić: szerokość 30mm, głębokość 86mm, a od strony zewnętrznej nogę należy zaokrąglić promieniem $R=17,5\text{mm}$. Kształt nóg powinien umożliwić przeprowadzenie okablowania. Kąt pochylenia nogi w stosunku do blatu powinien mieścić się w zakresie $75-80^\circ$. Od strony wewnętrznej nogę wyposażać w zamknięcie typu Click o szerokości 30mm na całej wysokości nogi. Nogę wesprzeć na stopce z chromowanego aluminium o przekroju dopasowanym do profilu nogi. Stopka od strony wewnętrznej powinna być otwarta w celu swobodnego wprowadzenia kabli do nogi. Wysokość stopki powinna wynosić ok 30mm i posiadać wbudowany regulator w kolorze chromowanego aluminium, umożliwiający poziomowanie w zakresie min 10mm. Noga powinna być mocowana za pomocą adaptera stalowego łączącego jednocześnie ramę z nogą za pomocą jednej śruby. Użycie adaptera powinno dawać możliwość wielokrotnego montażu oraz demontażu nogi bez utraty stabilności konstrukcji. Nie dopuszcza się zastosowania konstrukcji spawanej.
- Stelaż lakierować proszkowo
- Nogi ze stali chromowanej.

Atesty i certyfikaty:

Certyfikat ISO 9001 I ISO 9014

27. Stół konferencyjny – 2 szt.

ZDJECIE POGLĄDOWE





Widok stopki nogi stołu przedstawiono na rysunku poniżej:

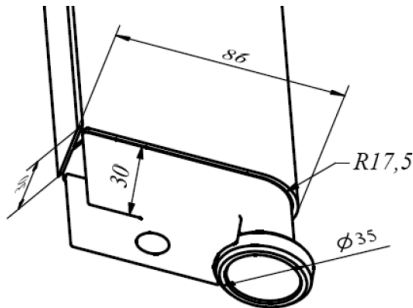

Wymiary:

Szerokość 1100 x głębokość 1100 x wysokość 740 [mm] +/-2%

Specyfikacja techniczna:

Wymagane minimalne parametry techniczne (Dopuszczalne odchylenia od podanych wymiarów +/- 2%.):

- Blat roboczy wykonać z trójwarstwowej płyty wiórowej grubości min 25mm w klasie higieniczności E1 pokrytej okleiną naturalną. Okleinę zabezpieczyć lakierem otwartoporowym.
- Narożniki blatu zaokrąglić $R = \text{ok } 50\text{mm}$.
- Ramę stelaża wykonać z profilowanej blachy stalowej o grubości min 2mm tworzącej profil otwarty o przekroju ok 35x55mm. Ramę mocować do blatu za pomocą wpustek tworzywowych i śrub imbusowych z gwintem metrycznym. Ze względu na małą trwałość połączenia nie dopuszcza się wkręcania śrub bezpośrednio w płytę.
- Nogi stołu wykonać z profilowanej blachy stalowej o grubości min 2mm. Przekrój nogi powinien wynosić: szerokość 30mm, głębokość 86mm, a od strony zewnętrznej nogę należy zaokrąglić promieniem $R=17,5\text{mm}$. Kształt nóg powinien umożliwić przeprowadzenie okablowania. Kąt pochylenia nogi w stosunku do blatu powinien mieścić się w zakresie 75-80°. Od strony wewnętrznej nogę wyposażać w zamknięcie typu Click o szerokości 30mm na całej wysokości nogi. Nogę wesprzeć na stopce z chromowanego aluminium o przekroju dopasowanym do profilu nogi. Stopka od strony wewnętrznej powinna być otwarta w celu swobodnego wprowadzenia kabli do nogi. Wysokość stopki powinna wynosić ok 30mm i posiadać wbudowany regulator w kolorze chromowanego aluminium, umożliwiający poziomowanie w zakresie min 10mm. Noga powinna być mocowana za pomocą adaptera stalowego łączącego jednocześnie ramę z nogą za pomocą jednej śruby. Użycie adaptera powinno dawać możliwość wielokrotnego montażu oraz demontażu nogi bez utraty stabilności konstrukcji. Nie dopuszcza się zastosowania konstrukcji spawanej.
- Stelaż lakierować proszkowo w strukturze, nogi wykonać ze stali chromowanej.

Atesty i certyfikaty:

Certyfikat ISO 9001 I ISO 9014



Fundusze Europejskie
dla Wielkopolski

Dofinansowane przez
Unię Europejską



SAMORZĄD
WOJEWÓDZTWA
WIELKOPOLSKIEGO

28. Szafka - 2 szt.

ZDJECIE POGLĄDOWE



Wymiary:

Szerokość 1400x głębokość 430x wysokość 710 [mm] +/-2%

Specyfikacja techniczna:

Wymagane minimalne parametry techniczne (Dopuszczalne odchylenia od podanych wymiarów +/- 2%.):

- Wieniec górny i dolny – wykonany z płyty wiórowej o gr 12mm oklejonej okleiną naturalną. Wewnątrz wzmocnione płytą wiórową o gr 18 mm oklejoną okleiną naturalną
- Ściany boczne, z płyty MDF grubości 18 mm. Elementy korpusu połączone na złącza mimośrodowe. Szerokie płaszczyzny oklejone okleiną naturalną. Kierunek włókien - wzdłuż dłuższej krawędzi. Ściana tylna wykonana z płyty wiórowej o gr 18 mm oklejonej okleiną naturalną.
- Szafka w części dolnej podzielona dwiema przegrodami na trzy przestrzenie, zamknięte drzwiami. Drzwi wykonane z płyty wiórowej o gr 18 mm oklejonej okleiną naturalną. Drzwi zawieszane na zawiasach puszkowych o kącie otwarcia 110 stopni, wyposażonych w system cichego domyku, z możliwością regulacji nałożenia i poziomu. Zawiasy dopasowane kolorystycznie do elementów aluminiowych. Drzwi wyposażone w uchwyty aluminiowe oraz zamek jednopunktowy.
- Cokół szafki, w postaci ramy pod wieńcem dolnym, wykonany z profili aluminiowych 120x60 mm. W cokole zamontowane nóżki o całkowitej wysokości 23 cm, wykonane z pręta aluminiowego o średnicy 30 mm i zakończone stopką o średnicy 35 mm. Stopki umożliwiają wypoziomowanie mebla w zakresie +/- 5 mm.

Atesty i certyfikaty:

Certyfikat ISO 9001 I ISO 9014



Fundusze Europejskie
dla Wielkopolski

Dofinansowane przez
Unię Europejską



SAMORZĄD
WOJEWÓDZTWA
WIELKOPOLSKIEGO

29. Szafka - 1 szt.

ZDJĘCIE POGLĄDOWE



Wymiary:

Szerokość 1400x głębokość 430x wysokość 1010 [mm] +/-2%

Specyfikacja techniczna:

- Wieniec górny i dolny – wykonany z płyty wiórowej o gr 12mm oklejonej okleiną naturalną. Wewnątrz wzmocnione płytą wiórową o gr 18 mm oklejoną okleiną naturalną.
- Ściany boczne, z płyty MDF grubości 18 mm. Elementy korpusu połączone na złącza mimośrodowe. Szerokie płaszczyzny oklejone okleiną naturalną. Kierunek włókien - wzdłuż dłuższej krawędzi. Ściana tylna wykonana z płyty wiórowej o gr 18 mm oklejonej okleiną naturalną
- Szafka w części dolnej podzielona dwiema przegrodami na trzy przestrzenie, zamknięte drzwiami. Drzwi wykonane z płyty wiórowej o gr 18 mm oklejonej okleiną. Drzwi zawieszane na zawiasach puszkowych o kącie otwarcia 110 stopni, wyposażonych w system cichego domyku, z możliwością regulacji nałożenia i poziomu. Zawiasy dopasowane kolorystycznie do elementów aluminiowych. Drzwi wyposażone w uchwyty aluminiowe anodowane oraz zamek jednopunktowy.
- Cokół szafki, w postaci ramy pod wieńcem dolnym, wykonany z profili aluminiowych 120x60 mm,. W cokole zamontowane nóżki o całkowitej wysokości 23 cm, wykonane z pręta aluminiowego o średnicy 30 mm i zakończone stopką o średnicy 35 mm. Stopki umożliwiają wypoziomowanie mebla w zakresie +/- 5 mm.

Atesty i certyfikaty:

Certyfikat ISO 9001 I ISO 9014



Fundusze Europejskie
dla Wielkopolski

Dofinansowane przez
Unię Europejską



SAMORZĄD
WOJEWÓDZTWA
WIELKOPOLSKIEGO

Znak sprawy: DA-V-4.1.272.1.2024

Załącznik nr 5 do SWZ

Formularz cenowy

Nr poz. w SOPZ	Rodzaj wyposażenia	Ilość (szt.)	Waga (kg/szt.)	Cena jednostkowa netto (zł)	Wartość netto (zł)	Wartość VAT	Wartość brutto (zł)
1	Krzesło konferencyjne z podłokietnikami, siedzisko tapicerowane, oparcie z membrany	13					
2	Fotel obrotowy z regulacją podparcia lędźwiowego, siedzisko tapicerowane tkaniną, oparcie z membrany, mechanizm SYNCHRO, regulowane podłokietniki, krzyżak metalowy, tapicerka łatwo ścieralna	28					
3	Fotel obrotowy z zagłówkiem z regulacją podparcia lędźwiowego, siedzisko tapicerowane tkaniną, oparcie z membrany, mechanizm SYNCHRO, regulowane podłokietniki, krzyżak metalowy, tapicerka łatwo ścieralna	1					
4	Biurko pracownicze stelaż 4 - nożny; szer.140 x głęb.70 x wys.74 cm, blat:plyta wiórowa laminowana	8					
5	Biurko pracownicze z blendą przednią, z wysuwaną półką na klawiaturę, stelaż 4 - nożny; szer.140 x głęb.70 x wys.74 cm, blat i blenda: płyta wiórowa laminowana	23					
6	Biurko pracownicze z blendą przednią, z wysuwaną półką na klawiaturę, stelaż 4 - nożny; szer.140 x głęb.80 x wys.74 cm, blat i blenda: płyta wiórowa laminowana	6					
7	Kontener mobilny, 3 szuflady + piórniki; szer. 42 x głęb. 53,3 x wys. 62 cm	34					
8	Szafka podbiurkowa, mobilna, zamykana na klucz; szer. 42 x głęb. 50 x wys. 62 cm, wykonanie płyta wiórowa laminowana	38					
9	Szafka niska aktowa 2- drzwiowa; szer. 80 x głęb. 44 x wys. 78 cm, plecy pełne, zamek patentowy, wykonanie płyta wiórowa laminowana	8					
10	Szafa wysoka aktowa, 2- drzwiowa, szer. 80 x głęb. 43 x wys. 183 cm, 4 półki,plecy pełne, zamek baszkiłowy, wykonanie płyta wiórowa laminowana	38					
11	Szafa odzieżowa 1- drzwiowa; szer. 60 x głęb.60 x wys. 183 cm, plecy pełne, zamek patentowy, wykonanie płyta wiórowa laminowana	4					
12	Szafa aktowo- odzieżowa 2- drzwiowa; szer. 80 x głęb. 43x wys. 183 cm, plecy pełne, zamek patentowy, wykonanie płyta wiórowa laminowana	3					
13	Szafka średnia aktowa 2- drzwiowa; szer. 80 x głęb. 44 x wys. 110 cm, plecy pełne, zamek patentowy, wykonanie płyta wiórowa laminowana	4					
14	Stolik okolicznościowy okrągły średnica 60 x wys. 60 cm, noga z płyty, wykonanie: płyta wiórowa laminowana	4					
15	Stolik okolicznościowy prostokątny 70x60 wys. 60 cm, noga z płyty, wykonanie: płyta wiórowa laminowana	1					
16	Stół kwadratowy 80 x 80 x 100 h cm, na stelażu 4-nożnym, stalowym malowanym proszkowo, blat: płyta wiórowa laminowana	1					
17	Stół konferencyjny 140 x 70 x 74 h cm, na stelażu 4-nożnym, stalowym malowanym proszkowo, blat: płyta wiórowa laminowana	1					
18	Stół konferencyjny 200 x 120 x 74 h cm, na stelażu 4-nożnym, stalowym malowanym proszkowo, blat: płyta wiórowa laminowana	1					
19	Stolik 70 x 65 x 74 h cm, na stelażu 4-nożnym, stalowym malowanym proszkowo, blat: płyta wiórowa laminowana	1					
20	Regał otwarty z półkami, szer. 80 x głęb. 43 x wys. 183 cm, plecy pełne, wykonanie płyta wiórowa laminowana	1					
21	Wieszak na odzież z uchwytem na parasole, wys. 175 cm, szer. 45 cm	11					
22	Regał Wymiary: 6305 x 2480 x 400 mm (zgodnie z SOPZ)	1					
23	Fotel na płozach (zgodnie z SOPZ)	2					
24	Fotel konferencyjny (zgodnie z SOPZ)	24					
25	Stół konferencyjny złożony z 3 modułów o wymiarach 4500 x 1200 x 740 mm (lewy: 1500 x 1200 x 740h mm, 1500 x 1200 x 740h mm, prawy 1500 x 1200 x 740h mm) (zgodnie z SOPZ)	1					
26	Stół konferencyjny złożony z 2 modułów o wymiarach 3000 x 1200 x 740 mm (lewy: 1500 x 1200 x 740h mm, prawy 1500 x 1200 x 740h mm) (zgodnie z SOPZ)	1					
27	Stół konferencyjny 1100 x 1100 x 740h mm (zgodnie z SOPZ)	2					
28	Szafka niska 1400x430x710h mm (zgodnie z SOPZ)	2					
29	Szafka niska 1400x430x1010h mm (zgodnie z SOPZ)	1					
OGÓLEM		263		X			

podpis elektroniczny osoby /osób/ upoważnionej do reprezentowania Wykonawcy